

KATALOG

Nr.: 5.0

AUTOQUARIAT

Oldtimer und -teile Handelsges.m.b.H.

STEYR-PUCH

500, 500 D, 500 DL, 500 DH,

500 Combi, 650 T, 650 TR,

700 C, 700 E

und Sondermodelle

bis 1968

A-1180 Wien, Antonigasse 44 - 46

Telefon 01 - 409 51 91

Telefax 01 - 409 51 91 - 20

e-mail: verkauf@autoquariat.at

Internet www.autoquariat.at

Öffnungszeiten:

Montag - Freitag 10 - 12³⁰ Uhr

13 - 18³⁰ Uhr

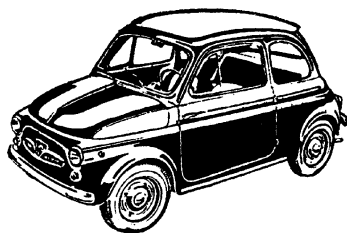
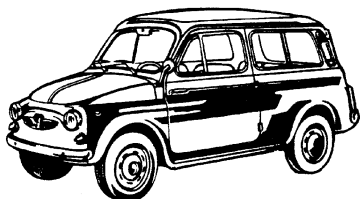

...endlich ist er da!

Noch mehr Auswahl,
noch mehr Übersicht,
noch mehr Informationen.

Das waren die wichtigsten Punkte beim Erstellen des vorliegenden Kataloges. Es werden jedoch nie wieder alle Ersatzteile, welche von Steyr-Puch zu Produktionszeiten angeboten wurden, in unser großes Programm einfließen können und wir haben uns jetzt schon der Grenze des Machbaren genähert. Trotzdem können wir jedes Jahr eine Fülle von neuen, wieder aufgelegten Ersatzteilen anbieten. Es handelt sich hierbei nichtmehr um Verschleißteile, sondern um seltene Teile, welche für perfekte Restaurationen erforderlich sind.

Leider müssen wir auch immer wieder Abstriche aus unserer Produktpalette vornehmen, wenn Lieferantenquellen versiegen. Sie können aber immer davon ausgehen, daß wir bemüht sind diese auftretenden Lücken sofort wieder zu schließen, um unserem gemeinsamen Hobby "Haflinger" eine gefahrlose Zukunft zu ermöglichen.

Um das Studieren des vorliegenden Kataloges zu vereinfachen, haben wir wieder in Klammer die Steyr-Puch Ersatzteilnummern angegeben. Anhand dieser können Sie jeden Ersatzteil in den Originalkatalogen (siehe Kapitel 13) abgebildet sehen.

for international customers = = = = =

We have bracketed the numbers of the Steyr-Puch spare parts in order to simplify the study of the catalogue before you. Under these numbers you will find a picture of each spare part in the original catalogue (see Chapter 13).

= = = = =

Viel Spaß wünschen Ihnen Ihre **STEYR-PUCH** Partner!

R= Restbestand N= Neu erhältlich + = nicht immer lieferbar
R= remainder N= new available + = not always available

Preise und Lagerstände können tagesaktuell online abgefragt werden.
[HIER \(klicken\)](http://www.autoquariat.at/shop)
<http://www.autoquariat.at/shop>

INHALTSVERZEICHNIS

Seite

Inhaltsverzeichnis 3
 So finden Sie uns! 5
 Fertan, der Rostumwandler 6
 Unser weiteres Programm 8
 Typenübersicht 9

KATALOG

Kapitel 1 Motor 10
 Kapitel 2 Getriebe 21
 Kapitel 3 Tachoantrieb 21
 Kapitel 4 Radaufhängungen 22
 Kapitel 5 Lenkung 26
 Kapitel 7 Räder und Bremsen 28
 Kapitel 8 Bedienungsorgane / Seilzüge 31
 Kapitel 9 Elektrik 32
 Kapitel 10 Blechteile 39
 Kapitel 11 Karosserieteile 44
 Kapitel 12 Sonderzubehör 55
 Kapitel 13 Literatur 57
 Kapitel 14 Modellautos 58
 Kapitel 15 Fanartikel 58

Bestellscheine 59
 Werkstattthinweise 61
 Stichwortverzeichnis 63

SO FINDEN SIE UNS!

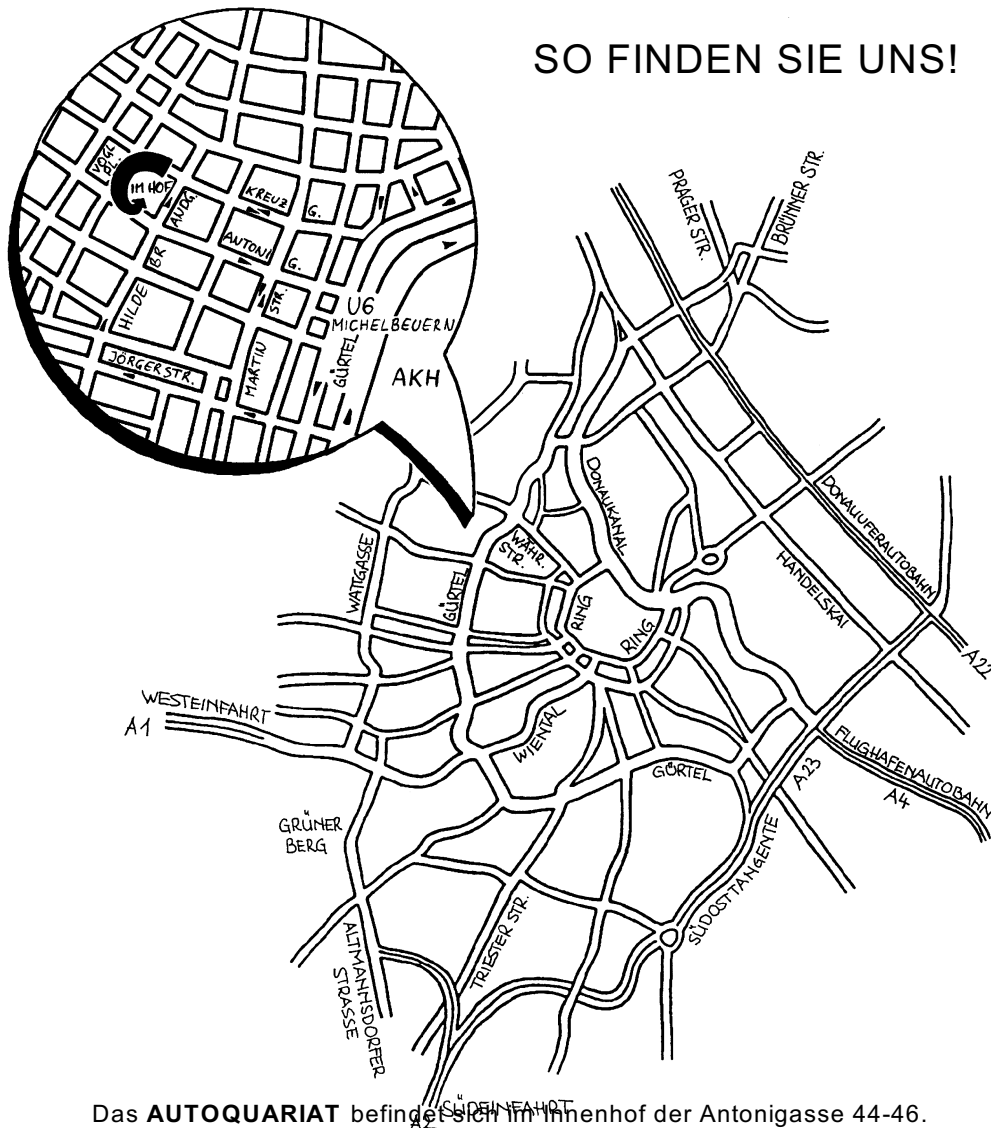

Das **AUTOQUARIAT** befindet sich im Innenhof der Antonigasse 44-46.

Wir sind mit öffentlichen Verkehrsmitteln erreichbar über:
 U-Bahn-Linie U6 (Station Michelbeuern)
 Straßenbahn-Linie 42 (Station Hildebrandgasse)

Wenn Sie mit dem Auto kommen, benutzen Sie bitte unseren
Kundenparkplatz im Hof!

AUTOQUARIAT
 IHR STEYR-PUCH PARTNER

fertan

Der biologische Rostconverter, ohne Schadstoffe, umweltfreundlich

BESEITIGT ROST OHNE SANDSTRAHLEN!

FERTAN ist seit Jahren Testsieger bei Vergleichstests in Deutschland und hat auch in Österreich vor allem in der Oldtimerszene bereits viele begeisterte Freunde gefunden, die FERTAN in der Praxis mit Erfolg angewandt haben.

Als Direktimporteur führen wir die gesamte FERTAN-Produktpalette!

- | | | |
|---|--------------|--------------------------------------------------------------------------|
| | FE200 | Fertan Rostumwandler 50 ml mit Pinsel |
| | FE220 | Fertan Rostumwandler 250 ml mit Handzerstäuber |
| N | FE222 | Fertan Rostumwandler 250 ml Flasche mit Sprühkopf |
| | FE226 | Fertan Rostumwandler 1 Liter mit Normanschluß |
| | FE246 | Ferpox 1-Komponenten Epoxy Primer 1 kg Dose |
| N | FE247 | Ferpox 1-Komponenten Epoxy Primer 2,5 kg Dose |
| N | FE251 | Over 4 SPG Steinschlagschutz grau, 500ml. Spray |
| N | FE252 | Over 4 SPG Steinschlagschutz grau, 1 Liter |
| N | FE253 | Over 4 SPS Steinschlagschutz schwarz, 500ml. Spray |
| | FE254 | Over 4 SPS Steinschlagschutz schwarz, 1 Liter |
| N | FE260 | Felgenreiniger 1 Liter mit Handzerstäuber |
| N | FE263 | Motorreiniger 1 Liter mit Handzerstäuber, entemulgierend 100% entfettend |
| | FE274 | UBS 120 Unterbodenschutz transparent - bernstein, 1 Liter |
| N | FE282 | HT Hohlräumwachs transparent, 500ml Spray mit Sonde |
| | FE284 | HT Hohlräumwachs transparent, 1 Liter mit Normanschluß |
| N | FE294 | Protewax Schutzwachs glasklar (auch für Unterboden), 1 Liter |
| N | FE296 | Protewax Reiniger (für alle Wachse) 1 Liter mit Handzerstäuber |
| N | FE300 | Quickclean Ölbindemittel, 20 Liter |
| N | FE450 | Hohlraumpistole für Normanschluß mit 360° Düse |
| N | FE771 | Gabbrostone H101 Aluminium-Reiniger, 1 Liter |

Größere Mengen auf Bestellung möglich!

AUTOQUARIAT
 IHR STEYR-PUCH PARTNER

Wenn Ihr Türschweller oder Radlauf die typischen Anzeichen von Durchrostungen, wie Blasenbildung oder Lackaufbrüche aufweist, dann ist es bereits zu spät für eine dauerhafte Rostumwandlung. Der Weg des Schweißens wird Ihnen nicht erspart bleiben.

Darum ist es wichtig in regelmäßigen Abständen die gefährdeten Blechteile zu kontrollieren, behandeln und schützen. Besonders auf die Hohlräume sollten Sie aufgrund deren Beschaffenheit besonders achten.

Mittels Endoskopie gelingt es Ihnen sich ein Bild über den Zustand der verborgenen Karosserieteile zu machen. Da sich die Anschaffung eines Endoskopes für ein Fahrzeug nicht auszahlt, haben wir für Sie ein Gerät angeschafft, welches von uns gegen Entgelt geliehen werden kann. Damit ist es Ihnen jetzt möglich vor, während und nach dem "fertanisieren" Ihre Arbeitsgänge zu überprüfen.

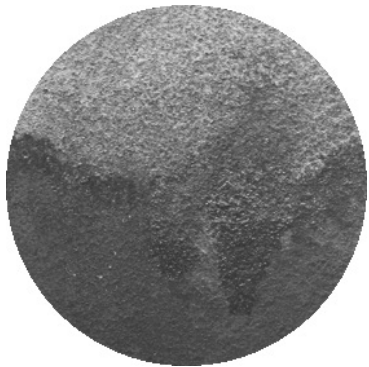

Sollten Sie nähere Informationen Rostbehandlung wünschen, so wenden Sie sich an einen unserer Mitarbeiter und lassen Sie sich die umfangreiche Fertan-Broschüre "Tipps für Oldtimerfreunde" schicken.

UNSER WEITERES PROGRAMM

Für die meisten der folgenden Klassiker und Liebhaberfahrzeuge haben wir einen eigenen Katalog, den Sie unter Angabe der Fahrzeugdaten bei uns kostenlos anfordern können:

STEYR - PUCH: 500, 650, 700, Haflinger, alle Modelle



- FIAT:

Topolino, 500, 600, 850 alle Modelle, 1100, 1200, 1200-1500 (S) und 1600 (S) Cabrio, 1300, 1500, 1800, 2300 alle Modelle, 124 Coupè und Spider, 126, 128 3P und Coupé, X 1/9, 130 alle Modelle, Dino alle Modelle



LANCIA:

Fulvia, Beta, alle Modelle



AUTOBIANCHI:

A 112 alle Modelle



Aber auch für andere Exoten, wie Abarth und auch Nutzfahrzeuge, wie Fiat 238, bearbeiten wir gerne Ihre Anfragen, am besten mit originalen Ersatzteilnummern.

STAMMKUNDENVORTEIL

Nützen auch Sie den Vorteil, Stammkunde zu sein. Nur als Stammkunde bekommen Sie die neuesten Kataloge mit Preislisten und Informationen über unsere Produkte automatisch und kostenfrei zugesandt.

Lassen Sie sich deshalb auch beim Barverkauf als Kunde in unserer Stammkundenkartei erfassen!

TYPENÜBERSICHT

ab Herbst 1957:

500: 493 ccm, 16 PS, nur mit Rolldach ausgeliefert, 2. - 4. Gang synchronisiert, das Fahrgestell hat bis auf Teile der Vorderachse nichts mit dem fast gleichaussehenden Fiat 500 gleich.

ab Herbst 1959:

geänderte Karosserie mit Blinkern vorne, neuem Zierzeichen etc....

500 D: ersetzt Modell 500, wahlweise mit festem Dach oder Rolldach,

500 DL: Luxusmodell, 19 bzw. 19,8 PS, andere Seiten- und Heckleuchten, Liegesitze, Kunstledertapezierung

500 DH: Sondermodell für Behörden, sehr selten, erster 650'er Motor.

ab Herbst 1960:

700 C: dreitürige Combiversion, 643 ccm, 25 PS, vollsynchronisiert.

ab Herbst 1962:

geänderte Armaturen und Elektrik, neue Heckleuchten etc.

500 D: weiterhin im Programm;

650 T: 643 ccm, 19,8 PS, (500 DL läuft aus);

700 E (Economy): wie 700 C jedoch aus Versicherungsgründen mit 650 T Motor und daher kürzer übersetztem Getriebe.

ab Herbst 1964:

650 TR: Rallyeausführung endlich als eigenes Modell lieferbar, 660 ccm, auf 27 PS gedrosselt, auf Wunsch als TR/2 ungedrosselt erhältlich.

ab Herbst 1966:

"Europa - Modelle": die Steyr-Puch bekommen ein Jahr später als der Fiat 500 die neue Karosserie mit vorne angeschlagenen Türen, weitere Detailänderungen; 500 D, 650 T, 650 TR (jetzt mit 30 PS) weiter im Programm.

Herbst 1968:

Schon länger vorbereitet wird wegen der geringen Stückzahlen die eigentliche Produktion aller obigen Typen eingestellt. Es folgen neue Modelle, im Prinzip Fiat 500 welche fertig aus Italien importiert werden und in Graz einen Puch-Motor wahlweise mit 16 oder 19,8 PS eingebaut bekommen. Die Combi-Modelle werden entgültig aus dem Programm gestrichen.

1. MOTOR

Unser Hinweis: jeder Steyr-Puch Motor kann nach Änderung der Anbauteile in jedes Steyr-Puch Fahrzeug eingebaut werden. Achten Sie beim Bestellen darauf welcher Motor tatsächlich eingebaut ist, die Motornummer ist dabei unerheblich!

Sollte sich herausstellen, daß in Ihrem Fahrzeug ein anderer Motor arbeitet, so können Sie selbstverständlich bei uns die erforderlichen Ersatzteile anfragen.

1.1 Kurbeltrieb

N 1*1*001/4 Satz Ventildeckeldichtungen, gummiverstärkter Kork (4 Stück)

Gerade bei neu aufgebauten Motoren und Motoren die nicht auf Bleifreibetrieb umgebaut sind empfehlen wir eine regelmäßige Kontrolle des Ventielspiels. Bei uns bekommen Sie nur Gummiverstärkte Dichtungen mit 3,5mm Materialstärke.

1*1*001 Ventildeckeldichtung einzeln (501.1.0410)

N 1*1*002/6 Satz Ölrücklaufdichtungen aus Silikon (6 Stück)

1*1*002 Ölrücklaufdichtung einzeln (501.2.04.016.1)

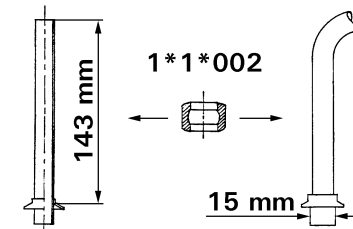

Achtung: nicht für Erstausführung 1957

N+ 1*1*005 Deckel zum Kurbelgehäuse unten ab 61 (501.1.01.091.2)

1*1*421 Dichtung dazu (501.1.01.090.1)

Hauptlager kleine Kurbelwelle (45mm), alle Maße lieferbar.

+ 1*1*011 Hauptlagersatz Kurbelwelle (49mm) Standard 1
(501.1.01.088.1 + 501.1.01.089.1)

R 1*1*012 Hauptlagersatz Kurbelwelle (48,75mm), 1. Untermaß 1
(501.2.01.088.1 + 501.2.01.089.1)

R 1*1*013 Hauptlagersatz Kurbelwelle (48,50mm), 2. Untermaß 1
(501.3.01.088.1 + 501.3.01.089.1)

1*1*015 Laufring zum Hilfslager (501.1.0211) 2

1*1*016 Hilfslager (auch in Untermaßen lieferbar) (501.1.0108) 3

1*1*021 Pleuellagersatz inkl. Pleuelschrauben (45mm), Standard 4
(506.1.03.006.0, 2 x 501.3.03.004.1)

+ 1*1*022 Pleuellagersatz inkl. Schrauben (44,75mm), 1. Untermaß 4
(506.2.03.006.0, 2 x 501.3.03.004.1)

R 1*1*023 Pleuellagersatz inkl. Schrauben (44,50mm), 2. Untermaß 4
(506.2.03.006.0, 2 x 501.3.03.004.1)

Jeder Satz ist für ein Pleuel inklusiv zwei Pleuelschrauben.

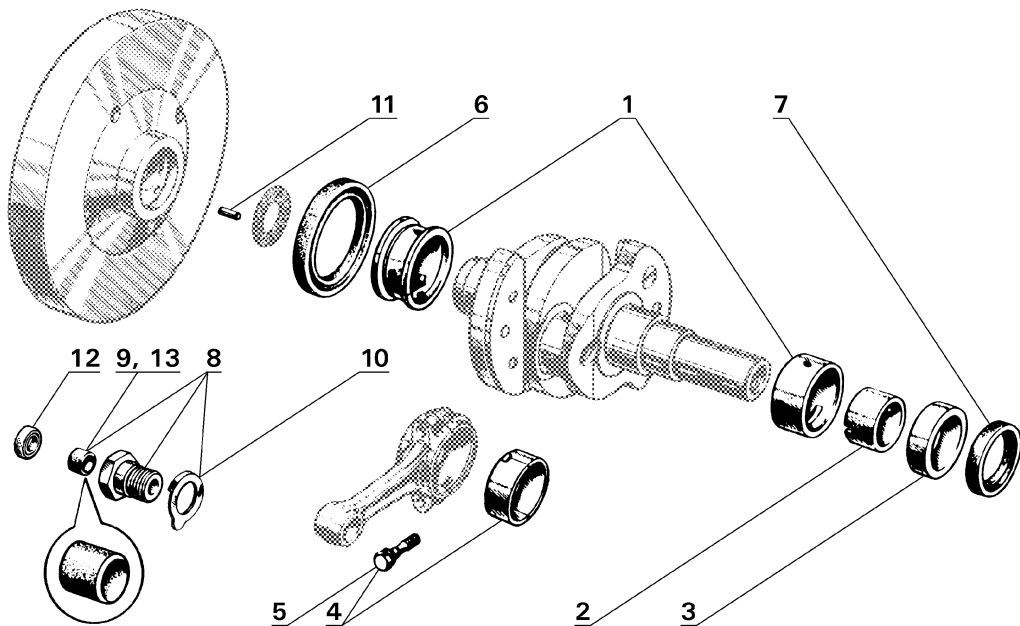

N	1*1*024	Pleuelschraube verstärkt, einzeln (501.3.03.004.1)	5
N	1*1*030	Simmerring auf Schwungradseite (vorne), Silikon mit Drall (902.3804)	6
N	1*1*031	Simmerring auf Riemenscheibenseite (hinten), Silikon mit Drall (902.3803)	7
	1*1*035	Befestigungsschraube für Schwungrad komplett ab 59, neue Ausführung (501.1.02.043.2 + 501.2.02.026.1)	8
	1*1*037	Trockenlagerbüchse, einzeln (501.1.02.042.1)	9
	1*1*038	Sicherungsblech zur Schwungradschraube (501.2.02.026.1)	10
	1*1*039	Zylinderstift zum Schwung, große Kurbelwelle ab 59 (501.1.02.033.1)	11

Teile für alte Schwungradschraubenausführungen (501.1.0205, 501.1.02.034.1):

	1*1*034	Simmerring (501.1.0223)	12
	1*1*036	Nadellager (501.1.0215)	13

Die Motordichtsätze enthalten sämtliche Dichtungen, Simmerringe, Ölrücklaufdichtungen (Silikon) sowie das Sicherungsblech zur Schwungradschraube.

	1*1*041	Motordichtsatz für kleine Kurbelwelle bis 59 (Vgl.: 501.1.01.084.0)
	1*1*042	Motordichtsatz für große Kurbelwelle ab 59 (Vgl.: 501.2.01.084.0)

Alle Motordichtungen sind auch einzeln lieferbar!

1.2 Kolben, Ventile

Alle angegebenen Maße beziehen sich auf den Kolbendurchmesser in Millimeter.
Die Kolben werden komplett mit Ringen und Bolzen ausgeliefert.

500ccm:

R	1*1*200	Zylinder 70,0 neu (501.1.0417, 501.2.0417)	
R	1*1*201	Kolben 70,0, komplett (501.1.0305.0, 501.5.03.005.0)	
R	1*1*202	Kolben 70,5, komplett (501.5.03.005.6)	
R	1*1*203	Kolben 71,0, komplett	
	1*1*204	Satz Kolbenringe 70,0 pro Kolben (2 x 501.4.03.009.1 + 501.4.03.010.1)	
	1*1*205	Satz Kolbenringe 70,5 pro Kolben (2 x 501.4.03.009.3 + 501.4.03.010.3)	
	1*1*206	Satz Kolbenringe 71,0 pro Kolben	
	1*1*208	Tauschzylinder (geschliffen) 71,0, komplett mit neuem Kolben	

650ccm:

N,R	1*1*209	Zylinder 80,0 neu (700.1.04.004.1)
		Gebrauchte Zylinder 80,0mm oder 80,5mm lieferbar (müssen geschliffen werden).
N,R	1*1*210	Kolben 80,0, komplett, für Verd.7,2 (700.1.03.011.0)
	1*1*211	Kolben 80,5, komplett, für Verd.7,2 (700.3.03.011.6)
	1*1*212	Kolben 81,0, komplett, für Verd.7,2
		Verdichtungen: 70,0mm Kolbenhöhe: Verd. 6,7 (Zylinder 100mm) 72,5mm Kolbenhöhe: Verd. 7,2 74,1mm Kolbenhöhe: Verd. 7,8
	1*1*213	Satz Kolbenringe 80,0 für einen Kolben (700.2.03.013.1 + 700.2.03.007.1 + 700.2.03.008.1)
	1*1*214	Satz Kolbenringe 80,5 für einen Kolben (700.2.03.013.3 + 700.2.03.007.3 + 700.2.03.008.3)
	1*1*215	Satz Kolbenringe 81,0 für einen Kolben (700.2.03.013.4 + 700.2.03.007.4 + 700.2.03.008.4)
N,R	1*1*221	Winkelhebel (501.1.0505)
N,R	1*1*223	Kipphebel Auslaß (501.1.0513)
N,R	1*1*224	Kipphebel Einlaß (501.1.0514)

Tuningmaßnahmen und Teile für 660ccm siehe 1.3

Ventile:

Das Ventilspiel beträgt im kalten Zustand gemessen
0,15mm bei alle Ventilen.

- R 1*1*231 Einlaßventil 35mm 1
(501.1.05.080.1)
- R 1*1*232 Auslaßventil 32mm 1
(501.1.05.081.1)
- 1*1*222 Ventilkeil dazu, selbstdrehend 2
pro Stück (501.1.05.083.1)

Alte Ventilausführungen (nicht selbstdrehend)
und dazugehörige Keile auf Anfrage lieferbar.

- R 1*1*241 Ventildfeder (501.1.0573) 3

Progressive Federn werden mit den enger zusammenliegenden Windungen zum
Zylinderkopf eingebaut.

- 1*1*251 Ventildfeder Übermaß, Einlaß . . . 4
- 1*1*252 Ventildfeder Übermaß, Auslaß . . 4
- 1*1*253 Selbsthemmende Mutter M7 für Winkelhebelachse (501.1.0122)

Komplette 650er Zylinderköpfe ohne Anbauteile (700.2.04.001.2, 700.2.04.002.2) als
Restbestand lieferbar.



Als österreichischer Fertan-Vertrieb bieten wir auch sämtliche Reinigungsprodukte,
vom Motorreiniger bis zum Silikonreiniger, an.
Fragen Sie einen unserer Mitarbeiter!

ZYLINDERSCHLEIFARBEITEN

Wir arbeiten mit namhaften Zylinderschleifern zusammen, die jahrzehntelange
Erfahrung mit Steyr-Puch Motoren haben. Sämtliche Arbeiten können durchgeführt
werden, wie z.B.:

- Zylinder schleifen und honen
- Umbau der Zylinderköpfe auf Bleifreibetrieb
- Ventildführungen erneuern
- Pleuellwellen schleifen, etc.

BLEIFREI-BENZIN, was tun ?

Bis vor einigen Jahren gab es an österreichischen Tankstellen verbleites Benzin.
Das Blei verbesserte die Schmierung an den Ventilsitzen. Darauf nahmen die
Motorkonstrukteure Rücksicht und verwendeten weichere Sitzringe.

Das Problem des bleifreien Benzins sind also die zu weichen Ventilsitze, die rascher
verschleifen. Deshalb gibt es nur noch beim 98 Oktan Superbenzin Zusätze, die den
Verschleiß verhindern sollen.

Wie uns ein Entwicklungstechniker einer Benzinfirma mitteilte, wurden die Zusätze
nach bestem Gewissen am Prüfstand getestet, aber Garantie (vor allem für den
Alltagsbetrieb) gibt es keine.

Es gibt jedoch Zusätze der verschiedenen Mineralölfirmen zu kaufen, welche beim
Tanken beigemischt werden und die Schmierung der Sitze ermöglichen sollen. Alle
diese Mittel können wir jedoch nicht beurteilen.

Auf jeden Fall muß das Ventilspiel wesentlich öfter kontrolliert werden. Wird
abnormaler Verschleiß festgestellt, so sollten Sie den Einbau neuer Ventilsitzringe
überlegen. Bei Motorgeneralüberholungen empfehlen wir daher den Umbau auf
bleifreie Sitze.

Der Umbau ist nicht teuer und kann auch über das **AUTOQUARIAT** durchgeführt
werden. Bei Interesse setzen Sie sich bitte mit uns in Verbindung.

- N 1*1*297 Ventilsitzumbau auf Bleifrei pro Ventil

Achtung: Zylinderköpfe, welche zur Bearbeitung übergeben werden, müssen zerlegt
und gereinigt sein, da sonst die anfallende Arbeitszeit weiterverrechnet werden muß.

1.3 Motortuning

Mehr Leistung erhält man einerseits durch Erhöhung des Hubraumes, andererseits
durch Steigerung der Drehzahl. Es gibt zahlreiche Tuningstufen, sinnvoll ist es
jedoch nur wenn die verschiedenen Motorteile wie Vergaser, Nockenwelle, Auspuff,
etc. aufeinander abgestimmt sind.

Verwenden Sie die original Tuninganleitung (siehe Kapitel 13.) oder befragen Sie
einen unserer Mitarbeiter.

Tuningteile:

- N,R 1*1*221/TR Winkelhebel erleichtert (503.1.05.018.1)
- R 1*1*301 TR-Kolben, 82,0mm, für höhere Verdichtung
- 1*1*312 Satz TR Kolbenringe 81,5 für einen Kolben
- 1*1*313 Satz TR Kolbenringe 82,0 für einen Kolben
- 1*1*321 Motordichtsatz 650 TR (komplett wie normaler Dichtsatz, nur mit Dichtungen für große Zylinderköpfe und Entlüftungen)
- 1*1*331 Sportluftfilter für Vergaser Zenith 32 NDIX
- 1*1*332 Sportluftfilter für Vergaser Weber 32 oder Solex 40

Sportluftfilter in flacher Ausführung, daher auch für Combi geeignet.

- 1*1*341 Satz doppelte Ventildedern mit Titan-Federteller pro Ventil
- N 1*1*361 Ventildeckel 650 TR poliert im Austausch (503.1.04.006.2)

Achtung: Wir benötigen verwertbare Ventildeckel retour, da sonst Einsatz verrechnet werden muß.

- 1*1*461 Schlauchnippel zur Entlüftung im Ventildeckel TR (503.1.04.008.1)
- 1*1*471 Satz Entlüftungsschläuche TR, gewebeumspinnen (503.1.04.005.1, 503.1.04.006.1)

- N+ 1*1*406 Ölfiltergehäuse TR für Geber, im Austausch (Vgl.: 503.1.07.005.2)

Achtung: Wir benötigen ein altes Gehäuse retour. (Instrumente siehe Kapitel 12)

- N 1*1*635 Saugrohr TR, ohne Vorwärmung, 35mm Innendurchmesser (Vgl.: 503.1.08.051.2)

- N 1*1*351 Dichtung dazu (503.1.08.204.1)

Fabriksneue Doppelvergaser auf Anfrage lieferbar.

Als Alternative läßt sich jedoch auch der Solex 40 Einzelvergaser umdösen:

- N 1*1*697 Düsensatz Solex 40 PID (Hölbl-Sport)
- N 1*1*702 Auspuffkrümmer TR mit Gußflanschen ohne Vorwärmung (für Serienauspufftöpfe) (Vgl.: 503.1.12.022.2)

- N 1*1*352 Dichtung dazu (503.1.12.206.1)

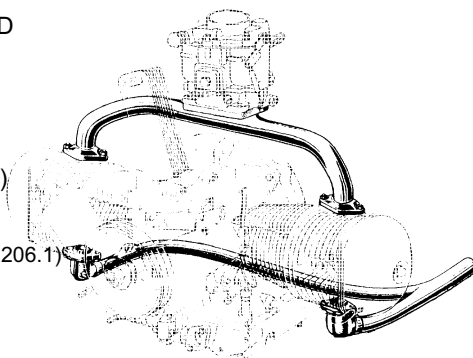

Fahrwerkstuning siehe 1.9

1.4 Ölversorgung

- 1*1*403 Ölwechselsatz ab 59 (Ölfilter, Gummidichtring, Kupferringe) *

- 1*1*401 Ölfiltereinsatz, einzeln, ab 59 * (501.1.07.058.0)
- N 2*1*401 Ölfilterpatrone für 126 Puch * (508.1.07.003.0)

* Laut Altölentsorgungsgesetz müssen wir beim Inlandsverkauf Entsorgungskosten bzw. bei fehlendem Altteil Einsatz in Rechnung stellen.

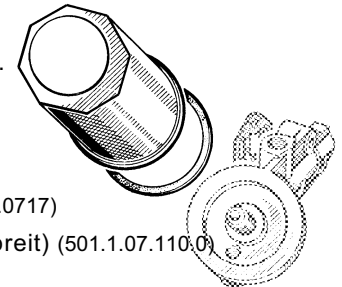

- N,R 1*1*410 Ölkühler (kleine Ausführung) (501.4.07.041.2)
- 1*1*411 Dichtring zum Ölkühler (501.1.0717)
- R 1*1*409 komplette Ölpumpe (12mm breit) (501.1.07.110.0)

Achtung: Mangelnder Öldruck ist oft nur die Folge eines undichten Pilzventils. Durch erneutes Einschlagen ist der Fehler oft schon behoben. (Öldruck bei 85°C und 4500 U/min: 4-5,5 atü)



Öleinfüllstutzen:

- 1*1*431 Gummidichtring zum Ventiltopf, bis 66/67 für Ausführung mit Gummiventil (501.1.0143)

- N,R 1*1*433 Gummidichtring zum Öleinfüllstutzen für Ausführung mit Metallmembrane (ohne Schnittbild) (700.1.01.060.1)

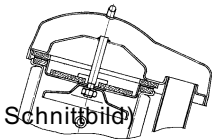

1.5 Kühlung

- N,R 1*1*551 Satz Motorbleche um Zylinder mit Schrauben (501.1.06.201.2 + 501.2.06.032 + 501.1.0644.2 + 501.1.0645.2 + 504.1.06.005.2 + 501.2.06.050.2)

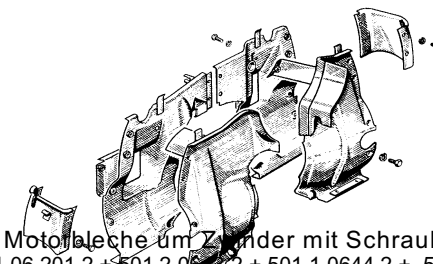

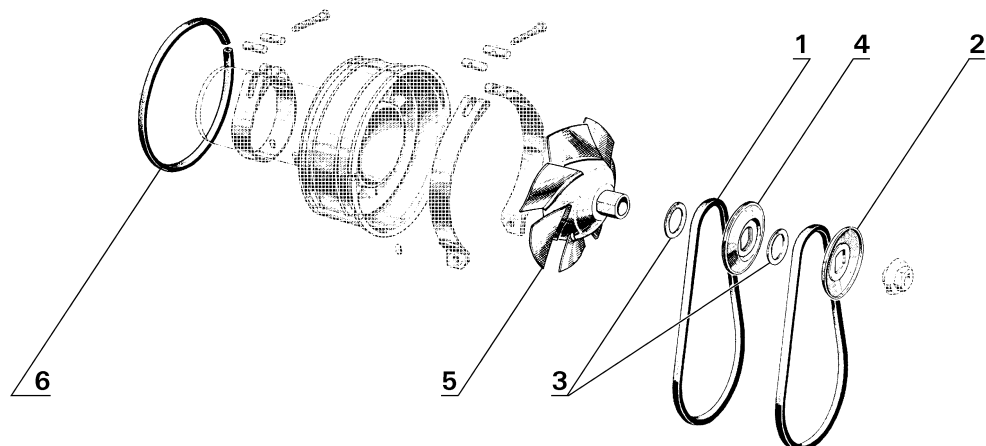

	1*1*501	Keilriemen, verstärkte, verzahnte Ausführung (501.1.0625)	1
R	1*1*502	Riemenscheibe außen (501.1.0607.2.)	2
	1*1*503	Einstellscheiben für Keilriemen (501.1.0608)	3
R	1*1*504	Riemenscheibe mitte (501.2.06.005.2.)	4
N,R	1*1*511	Lüfterrad 9-Flügel (501.1.0602.2)	5
N,R	1*1*512	Lüfterrad 7-Flügel (501.1.06.080.2) (Leistungsstärker)	5

Befestigungsschrauben auf Anfrage lieferbar.

	1*1*521	Abdichtung zum Leitrad (rund um Dynastarter) (501.1.0663)	6
	1*11*903	Randlippe zum Luftführungsblech am Motordeckel PKW (Ersatz) (501.1.76.064.8)	

1.6 Benzin, Vergaser

Komplette, fabriksneue Vergaser als Restbestand auf Anfrage lieferbar.

Zenith 32 NDIX Doppelvergaser:

	1*1*601	Dichtsatz für Zenith 32 NDIX Doppelvergaser
	1*1*602	Vergaserreparatursatz für Zenith 32 NDIX Doppelvergaser (Dichtsatz mit Beschleunigerpumpe, Schwimbernadelventil und Gemischregulierschrauben)
N	1*1*615	Dichtsatz für Weber-Vergaser 32ICS

Für alle anderen Vergaser gibt es keine Dichtsätze. Einzelteile und Dichtungen auf Anfrage lieferbar.

N	1*1*120	Vergaserflanschdichtung Weber 28, dünn (501.1.08.088.1)
N	1*1*121	Vergaserflanschdichtung Weber 28, dick (501.1.0817)
N	1*1*122	Vergaserflanschdichtung Weber 32, dünn (502.1.08.007.1)
N	1*1*123	Vergaserflanschdichtung Weber 32, dick (504.1.08.013.1)
N	1*1*616	Befestigungsmutter für Weber-Vergaser, Feingewinde (900.2021)

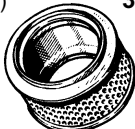
	1*1*621	Dichtung zum Ansaug- und Vorwärmrohr (501.1.0827)	
	1*1*631	Trockenluftfilter (501.1.0883.2)	
für Combi:			
	1*1*632	Gummibalg (vor dem Ölbadluftfilter) (504.1.08.010.1)	
N	2*1*720	Schelle zu Gummibalg vor dem Ölbadluftfilter (Vgl.: 901.9803)	
R	1*1*634	Dichtring zum Ölbadluftfiltereinsatz (700.1.08.090.1)	
N,R	3*1*635	Ansaugrohr für Weber-Vergaser 32ICS, geringfügige Änderungen erforderlich (Vgl.: 504.1.08.001.2)	

Solex-Benzinpumpen:

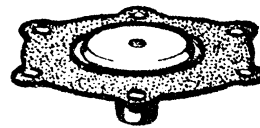
N,R	1*1*639	Benzinpumpenmembrane für Solex PE 14630-Pumpe (Flansch mit 6 Schrauben, Stößel mit Innengewinde) (700.1.08.323.2)	
+	1*1*641	Benzinpumpenreparatursatz für Solex PE 15080-Pumpe (Flansch mit 6 Schrauben, Stößel mit zwei Fenstern für Bolzen) (504.1.08.350.0)	

Weber-Benzinpumpen:

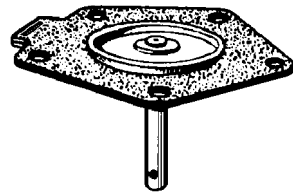
	1*1*642	Benzinpumpenmembrane für Weber PM20, 24 und 27-Pumpe (Flansch mit 5 Schrauben, Stößel mit Loch, 28mm lang) (501.2.08.335.2)	
	1*1*643	Benzinpumpenmembrane für Weber PM26-Pumpe (Flansch mit 5 Schrauben, Stößel mit Loch, 20,5mm lang) (504.2.08.335.2)	

 Zur genauen Identifikation empfehlen wir die Pumpe zu zerlegen.

	1*1*651	Isolierflansch zur Benzinpumpe (dick) (501.1.0809)
	1*1*652	Dichtung zur Benzinpumpe (dünn) (501.1.0810)

Bezüglich überholter Austauschbenzinpumpen wenden Sie sich bitte an einen unserer Mitarbeiter. Neue Benzinpumpen sind leider nicht mehr lieferbar. Als Ersatz kann eine kleine elektrische Benzinpumpe problemlos eingebaut werden:

	1*1*672	elektrische Benzinpumpen (Ersatz), schmale Bauform
	1*1*654	Benzinschlauch gewebeumspannen (5mm) für Tankentlüftung, pro 10cm (25597.1)

Befindet sich der Tank links, so benötigen Sie 50cm; rechts benötigen Sie 40cm.

- 1*1*655 Benzinschlauch transparent 4mm pro Meter (501.1.0816.1)
- 3*1*655 Benzinschlauch transparent 5mm pro Meter (900.0902)
- 3*1*656 Benzinschlauch transparent 6mm pro Meter
- 1*1*654/G Benzinschlauch gewebeverstärkt 5mm pro Meter (507.1.67.817.1)
- N 1*1*663 Kabeltülle zur Benzinleitung, in der Stirnwand und zum Motorraum (501.1.8585)
- N,R 1*1*658 Reservestandgeber kompl. (Tank links) (504.1.67.020.0)
- 1*1*657 Dichtring dazu, einzeln (504.1.67.021.1)

Wir empfehlen bei älteren Fahrzeugen generell einen zusätzlichen Filter einzubauen, da jahrealter Schmutz beim Leerfahren des Tanks lästige Vergaserverstopfungen verursachen kann.

- N 1*1*670 Einwegbenzinfiler (700.2.08.049.2)
- 1*1*662 Satz Kabeltüllen für Benzinleitung (14 Stück) bei Blechlaschen
- 1*1*661 Kabeltülle einzeln (501.1.0871)

1.7 Auspuff

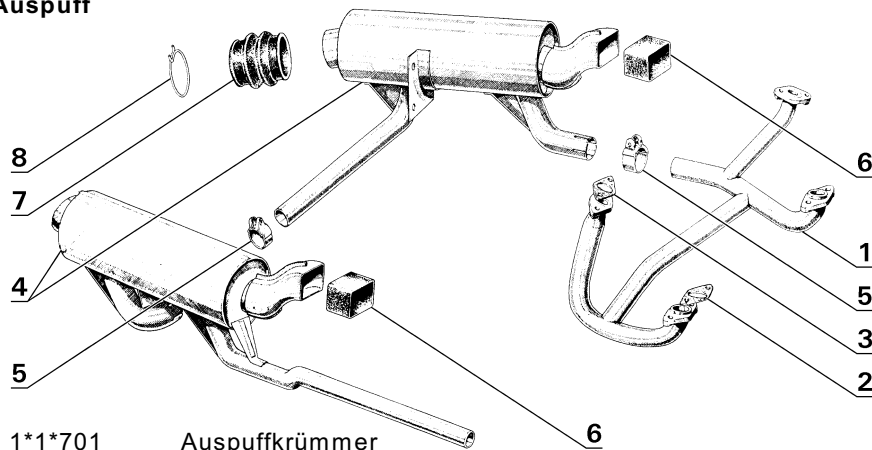

- 1*1*701 Auspuffkrümmer 1
- Wir benötigen die vier alten Flansche des Krümmers (2x Vorwärmung, 2x Auspuff) retour, da sonst Einsatz gerechnet werden muß! (501.1.12.070.2)
- 1*1*711 Auspuffdichtung zum Zylinderkopf 2
 - N 1*1*621 Auspuffdichtung zum Vorwärmrohr 3
 - 1*1*721 Heizzöpfe (nur paarweise!) (501.4.12.087.2 + 501.4.12.088.2) 4
 - N,R 1*1*730 Auspuffschelle original (501.1.12.065.2) 5
 - 1*1*731 Gummidichtung glatt zur Motorseite (501.1.1262) 6
 - 1*1*732 Gummibalg zum Innenraum (501.1.1263) 7
 - N 1*1*733 Schlauchbinder für Gummibalg zum Innenraum (501.2.1264) 8

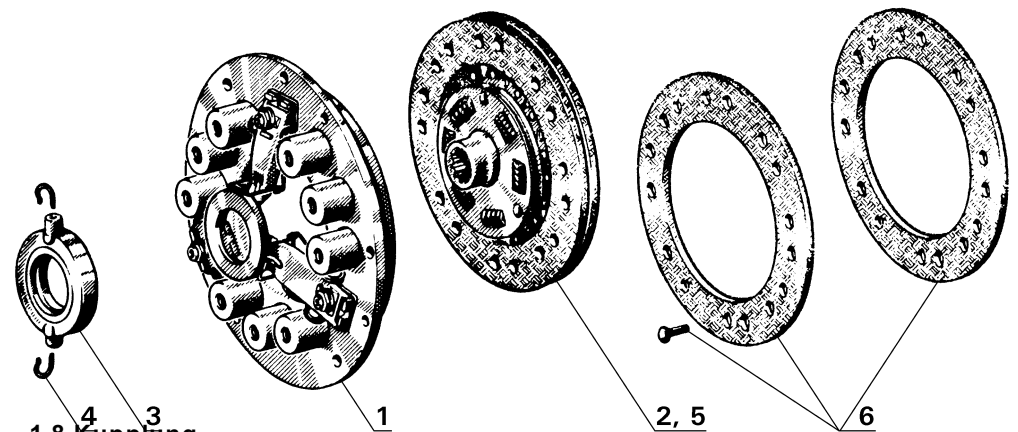

1.8 Kupplung

- 1*1*805 kompletter Kupplungssatz bestehend aus Originalteilen:
- 1*1*801 Kupplungsdruckplatte, verstärkte Ausführung (700.2.16.301.0) 1
- R 1*1*802 Kupplungsscheibe asbestfrei (501.1.16.302.2) 2
- 1*1*803 Ausrücklager mit Kugellager (700.1.16.303.0) 3
- 1*1*804 Formfeder dazu (501.1.16.318.1) 4

Preisgünstigere Variante:

- N 1*1*815 kompletter Kupplungssatz, wie 1*1*805, jedoch mit:
- 1*1*810 Kupplungsscheibe asbestfrei (Qualitätsnachbau) 5

für Bastler:

- 1*1*811 Satz Kupplungsbeläge original, asbestfrei (2 Beläge, 15 Nieten) (2 x 501.1.16.316.1 + 15 x 501.1.16.317.1) 6

Kupplungsseilzüge siehe 8.1

1.9 Motoraufhängung, Stabilisatoren

- 1*1*901 Gummilager für Motor- und Getriebeaufhängung (501.1.1302)

Tuningteile, Sonderzubehör:

Wie Sie aus der Tuninganleitung (1*13*412, siehe Kapitel 13) entnehmen können sind folgende Stabilisatoren für Fahrzeuge mit schnellem Motor erforderlich.

- 1*1*911 Panhardstab vorne TR, (Blattfederabstützung) komplett
- 1*1*912 Getriebestabilisator TR, komplett mit Befestigung
- 1*1*913 Motorabstützung TR, komplett mit Befestigungsbügel
- 1*1*914 Satz Stabilisatoren (alle 3 Stabis)
- 1*1*951 Silentblock für Motor- und Getriebestabilisator (504.1.13.012.1)
- 1*1*952 Silentblock für Panhardstab (128.2315)

2. GETRIEBE

N+ 1*2*000

PKW - Getriebe komplett, im Austausch, für Detailfragen stehen wir zur Verfügung.



- N 1*2*002 Halbachsmanschettensatz für eine Seite bestehend aus:
- 1*2*001 Dichtungsstulpe zur Halbachse geschlossen (501.1.3425) 1
- N 1*2*011 Schelle dazu am Getriebe (groß) (501.1.3426) 2
- N 1*2*012 Schelle dazu am Halbachsrohr (klein) (501.1.3427) 3
-  Falls Sie sich das Zerlegen des Getriebes ersparen wollen, so empfehlen wir:
- 3*3*002 Reparatursatz für Halbachsmanschette (geteilte Stulpe, komplett mit Messingschellen und Edelstahlschrauben) (Vgl.: 700.1.34.336.9) 4
- N,R 3*3*002/O Reparatursatz für Halbachsgummi Originalrestbestand (700.1.34.336.9) 4
- 1*2*101 Simmerring zur Kupplungswelle (501.1.2202) 5
- N,R 1*2*102 detto jedoch mit Drall (902.3808) 5
- N,R 1*2*103 Kupplungswellenlager (650, Combi) (700.1.22.127.1) 6
- Kugellager, nur für PKW Getriebe:
- 1*2*204 Kugellager auf Antriebswelle, motorseitig (900.6004)
- 1*2*205 Kugellager auf Antriebswelle, vorne (900.6303)
- 1*2*206 Zylinderrollenlager auf Triebblingswelle zum Triebbling (900.6655)
- 1*2*207 Kugellager auf Triebblingswelle vorne, 2-reihig (900.6403)

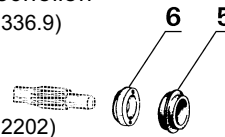

Kugellager für Combi Getriebe auf Anfrage.

- 1*2*211 Kugellager für Differential (alle Modelle) (900.6013)
- R 1*2*221 Einstellscheibe von 1,1mm bis 2mm für Differential pro Stück (die gewünschte Stärke bitte beim Bestellen angeben) (501.1.3250 - 501.1.3259, 501.1.32.061.1 - 501.1.32.069.1)
- 1*2*301 Dichtring zur Schaltwelle (PKW) (Vgl.: 501.1.2463)
- 1*2*302 Dichtring zur Schaltwelle (Combi) (Vgl.: 100.1345)

3. TACHOANTRIEB

- 1*3*101 Tachometerwelle (PKW) (501.1.8602.2, 501.2.86.002.2)
- 1*3*201 Tachometerwelle (Combi) (504.2.86.002.2)

4. RADAUFHÄNGUNGEN

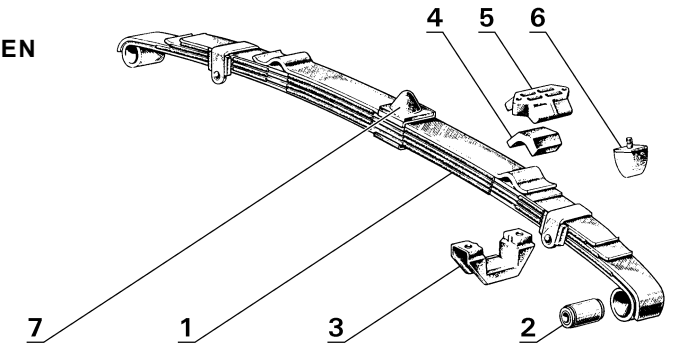

4.1 Vorderradaufhängung

- 1*4*001 Blattfeder normal, 5-lagig (501.1.4101.0) 1
- 1*4*002 Blattfeder verstärkt, (Combi ab Bj.64, TR) 6-lagig (504.1.41.007.0) 1
- 1*4*003 Renn-Blattfeder Abarth mit umgedrehten Augen 1
- 1*1*911 Panhardstab vorne TR, komplett
- 1*4*004 Silentblock für Blattfeder, einzeln (501.1.4160) 2
- 1*4*005 Federbock-Unterteil (Bügel mit Gummi) (501.1.4104.2, 504.1.41.008.2) 3
- 1*4*006 Gummilager für Oberteil des Federbockes (501.1.4111) 4
- 1*4*007 Oberteil des Federbockes Alu (Ersatz) (501.1.4110) 5
- 1*4*008 Gummianschlagpuffer für Blattfeder (501.1.4113.2) 6
- 1*4*009 Blattfederherzgummi, einzeln (501.1.4150.2) 7
- 1*4*010 Mutter für Blattfederherzgummi, Feingewinde (501.1.4118)

Satz überholte Achsschenkel:

Dies sind gebrauchte, komplett überholte einbaufertige Achsschenkel. Die Abgabe erfolgt nur paarweise. Achtung: Es gibt vier verschiedene Ausführungen!

 Achsschenkel sollten laut Steyr-Puch alle 1000 - 2500km abgeschmiert werden.
alte Ausführungen für Spurstangen mit Zapfendurchmesser d = 11,4mm:

- 1*4*101 Satz Achsschenkel PKW (innerer Lagerdurchmesser 30mm)
- 1*4*102 Satz Achsschenkel Combi, TR (innerer Lagerdurchmesser 35mm)

neue Ausführungen ab 10/64, für Spurstangen mit Durchmesser d = 13mm:

- 1*4*103 Satz Achsschenkel PKW (wie oben)
- 1*4*104 Satz Achsschenkel Combi, TR (wie oben)

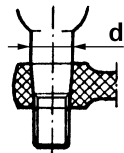

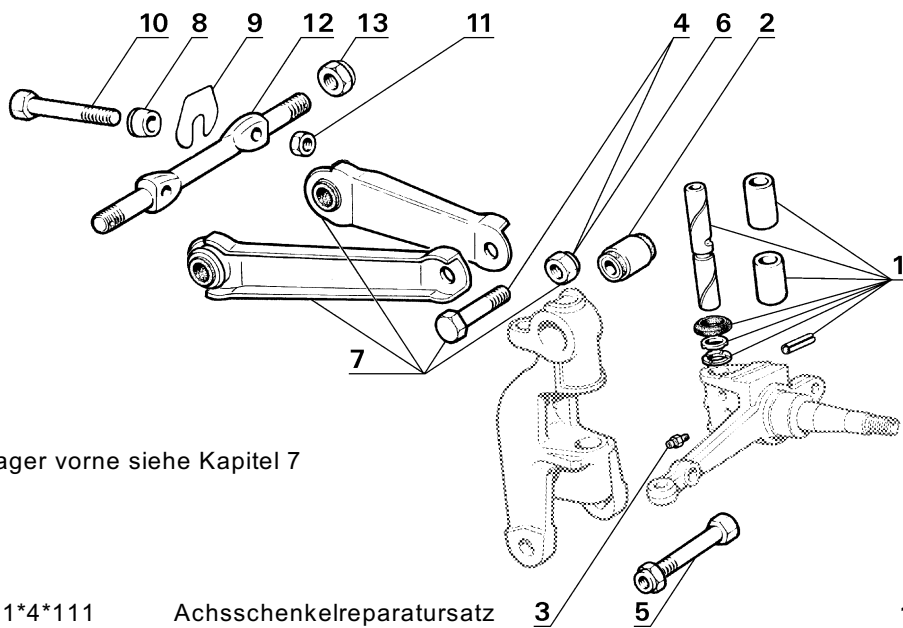

Radlager vorne siehe Kapitel 7

1*4*111 Achsschenkelreparaturatz 3 5 1

Beim Reparieren der Achsschenkel müssen die Silentblöcke ausgepreßt werden, wir empfehlen daher, diese gleich mitzubestellen:

	1*4*004	Silentblock für Achsschenkel (501.1.4160)	2
N	1*4*110	Abschmiernippel (501.1.4170)	3
	1*4*112	obere Achsschenkelschraube mit selbsthemmender Mutter (501.1.4107 + 501.1.4102)	4
	1*4*113	untere Achsschenkelschraube mit selbsthemmender Mutter (501.1.4103, 504.1.41.006.1 + 501.1.4102)	5
	1*4*114	selbsthemmende Mutter, einzeln (501.1.4102)	6
	1*4*115	Satz Querlenker komplett mit Silentblöcken, Schraube und Mutter, pro Seite (501.1.4107 + 501.1.4102 + 2 x 501.1.4105.0)	7
	1*4*116	Silentblock für Querlenker, einzeln (501.1.4164)	
	1*4*121	Abstandsstück für Querlenkerachse, besonders widerstandsfähig aus Sintermetall (501.1.4112)	8
N	1*4*123	Einstellscheiben für Querlenkerachse (Sturz) (501.1.4109)	9
	1*4*122	Reparaturschraube für Querlenkerachse und Blattfederbefestigung (Ersatz)	10
	1*4*114	selbsthemmende Mutter dazu (501.1.4102)	11
	1*4*131	Querlenkerachse (501.1.4106)	12
	1*4*132	selbtsichernde Mutter dazu	13

4.2 Hinterradaufhängung

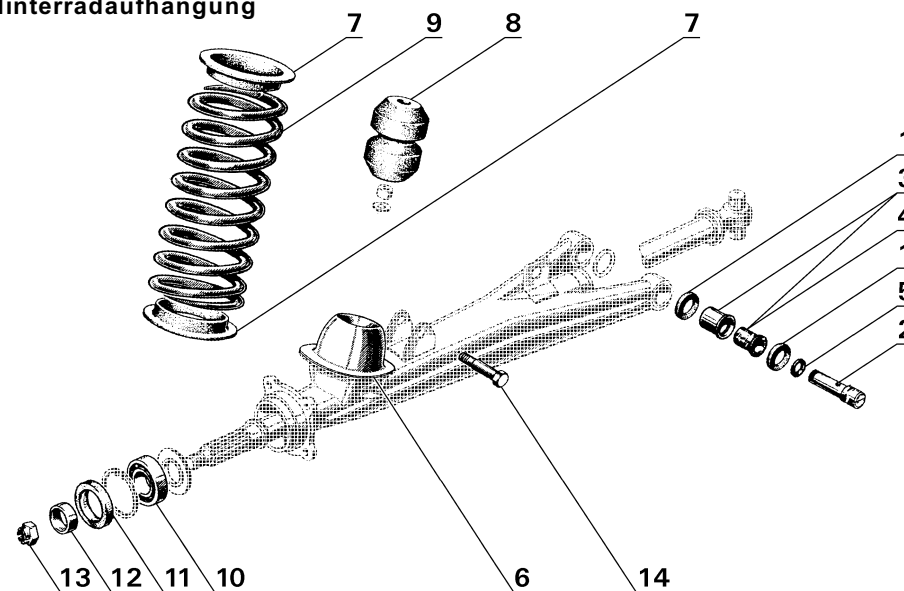

Die Lösung des Gewindebolzenproblems:

Die Gewindebolzen weisen einen raschen Verschleiß auf, weshalb Steyr-Puch neue Ersatzteile (Gewindebolzen mit verschiedenen Übermaß) anbot. Dies änderte jedoch nichts am Verschleiß und schuf das Problem, welches Übermaß nun benötigt wird. 1963 änderte Steyr-Puch die Konstruktion bei PKW und Combi und baute statt dessen Buchsen aus Kunststoff und dazu passende Bolzen ein. Diese Ausführung ist wesentlich widerstandsfähiger und wird von uns exklusiv angeboten (für jedes Modell verwendbar):

1*4*201 Satz Bolzen und Büchse mit allen Dichtringen

Für ein komplettes Fahrzeug werden vier Sätze benötigt. Jeder besteht aus:

	1*4*202	Dichtring zum Halbachsrohr (501.1.3217)	1
	1*4*203	Bolzen für Halbachslagerung (501.1.32.071.2)	2
	1*4*204	Büchse komplett zum Achsrohr (501.2.34.077.2)	3
N	1*1*4*204	Kunststoffbüchse, einzeln (501.1.34.078.2)	4
	1*4*205	O-Ring für Bolzen (900.3783)	5
	1*4*210	Reparaturtopf für Halbachse (Federsitz) (501.1.3417)	6
	1*4*211	Spiralfederunterlage aus Gummi (501.1.3447)	7
	1*4*213	Gummihohlfeder (Vgl.: 501.1.3454, 504.1.34.002.1)	8
	1*4*214	Hinterachsfeder PKW (501.1.3460)	9

	1*4*215	Hinterachsfeder TR (kürzer) (503.1.34.001.1)	9
Serienfedern für Combi auf Anfrage lieferbar.			
	1*4*221	Radlager hinten 500 (900.6205)	10
	1*4*222	Radlager hinten 650, Combi (mehr Lagerspiel) (900.6206)	10
	1*4*223	Simmerring für Hinterradlager (900.3832)	11
N	1*4*224	Lauftring zum Simmerring für Hinterradlager (501.1.3430)	12
	1*7*018	Hinterachsmutter mit Splint (501.1.34.068.1 + 900.4910)	13

Achtung: Bei Undichtigkeit der Hinterachse, sorgen Sie für Sauberkeit und eventuell Dichtmasse zwischen Ringen und Bremstrommel!

Das Anzugsmoment der Kronenmutter beträgt 14-20 mkg.

4.3 Stoßdämpfer

wir führen nur Markendämpfer!

N	1*4*230	Bolzen für Stoßdämpfer hinten (501.1.3433)	14
	1*4*300	Stoßdämpfer Stützgummi oben (501.1.5455)	

Standarddämpfer, Öldruck:

	1*4*301	Markenstoßdämpfer vorne (501.1.5405.0)	
	1*4*302	Markenstoßdämpfer hinten (501.1.5404.0, Vgl.: 504.1.54.001.0)	
	1*4*303	Satz Öldruckdämpfer (4 Stück)	

sportliche Dämpfer, Gasdruck:

	1*4*311	vorderer Stoßdämpfer, 2 Jahre Garantie	
	1*4*312	hinterer Stoßdämpfer, 2 Jahre Garantie	
	1*4*313	Satz Gasdruckdämpfer (4 Stück)	

Renndämpfer für härtesten Einsatz, motorsportgetestet:

+	1*4*331	Sport-Dämpfer vorne, verkürzt	
+	1*4*332	Sport-Dämpfer hinten, verkürzt	
+	1*4*333	Satz Sport-Dämpfer (4 Stück)	

Falls Sie sich für keinen Dämpfer entscheiden können, so befragen Sie einfach einen unserer Mitarbeiter.



5. LEISTUNG



N,R 1*5*005 Lenkrad original, ab 62 (504.1.47.011.2)
Sportlenkräder: siehe Kapitel 12

5.1 Lenkgetriebe

1*5*001 Lenkgetriebe im Austausch (501.3.47.075.1)

Ausführung 5 für Spurstangen mit Zapfendurchmesser 13mm der Einbau in alte Modelle ist mit Änderungen möglich!

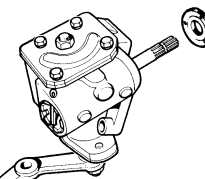

Einzelteile zum Lenkgetriebe:

	1*5*011	Kegelrollenlager oben für Lenkschnecke (501.1.4738)	
	1*5*012	Simmerring dazu (501.1.4739)	
	1*5*013	O-Ring innen (501.1.4750)	
	1*5*014	Simmerring unten, nur für Ausführung 5 (501.3.47.054.2)	
N	1*5*021	Lenksäulendurchführung, Gummi mit Metalleinlage (Bild oben) (501.1.7116, 501.2.71.016.1)	

5.2 Spurstangen

Alle Spurstangengelenke beinhalten Manschetten und Muttern!

Ausführung 1: größter Zapfendurchmesser d = 11,4mm

	1*5*101	mittlere Spurstange (501.1.4303.0)	1
	1*5*102	Spurstangenkopf Linksgewinde, kurz, außen (501.1.1405.0)	2
	1*5*103	Spurstangenkopf Rechtsgewinde, lang, innen (501.1.3405.0)	3
	1*5*104	Manschette für Spurstangenkopf, einzeln (Ersatz) (Vgl.: 501.1.4318)	4

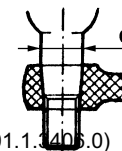

N,R 1*5*105 detto, original Restbestand (700.1.43.052.1) 4

Änderung ab Oktober 1964 bei allen Modellen:

Ausführung 2: größter Zapfendurchmesser d = 13mm

	1*5*111	mittlere Spurstange (501.2.43.003.0)	5
	1*5*112	Spurstangenkopf komplett Linksgewinde, kurz, außen (501.2.43.006.0)	6
	1*5*113	Spurstangenkopf komplett Rechtsgewinde, lang, innen (501.2.43.005.0)	7
	1*5*114	Spurstangensatz komplett, eine Seite (501.2.43.002.0) (Spurstangenköpfe, Muffe, beide Schellen)	8
	1*5*121	Manschette für Spurstangenkopf, einzeln (501.2.43.018.1)	9

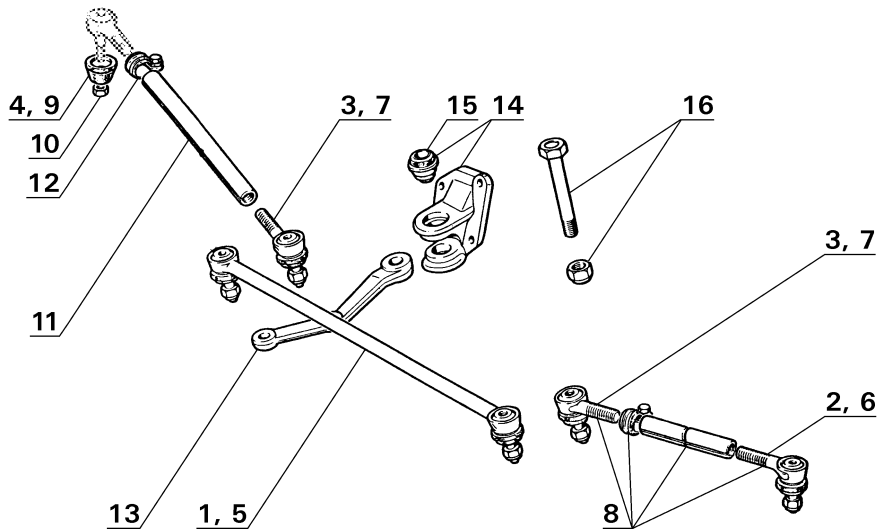

Einzelteile für beide Ausführungen:

1*4*114	selbstsichernde Mutter für Spurstangenkopf (501.1.4319)	10
1*5*122	Spurstangen-Einstellmuffe (501.1.4310)	11
1*5*123	Schelle mit Schraube und Mutter für Spurstangeneinstellmuffe (501.1.4311)	12

5.3 Lenkzwischenhebel

	1*5*135	Lenkzwischenhebel für Ausführung 1 (501.1.4767)	13
	1*5*131	Lenkzwischenhebel für Ausführung 2 (501.2.47.065.1)	13
	1*5*132	Lagerbock für Lenkzwischenhebel mit Silentblöcken (501.1.4715.2)	14
N	1*5*133	Silentblock dazu, einzeln (501.1.4760)	15
	1*5*134	Schraube mit Mutter für Lagerbock (501.1.4766 + 501.1.4768)	16
	1*5*141	Lagerbock mit Umlenkhebel komplett, Ausführung 2 (501.3.47.015.0)	

7. RÄDER UND BREMSEN

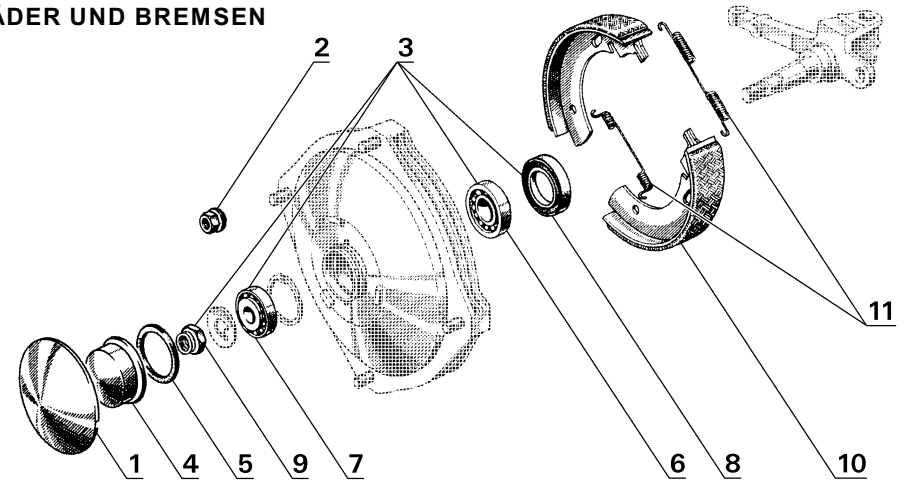

7.1 Radaufhängung (siehe auch Kapitel 4)

1*7*000	Radkappe verchromt (501.1.3403)	1
1*7*001	Kugelbundmutter SW 14, verzinkt (Radmutter) (501.1.4208)	2
1*7*002	Satz Kugelbundmuttern (16 Stück)	

Radlagersätze komplett:

(2 x Radlager, Simmerring, Vorderachsmutter zum Verschlagen)

1*7*005	Radlagersatz vorne PKW rechts	3
1*7*006	Radlagersatz vorne PKW links	3
1*7*007	Radlagersatz vorne Combi, TR rechts	3
1*7*008	Radlagersatz vorne Combi, TR links	3
1*7*009	Fetttopf zur Vorderradnabe (501.1.4202)	4
1*7*010	O-Ring zu Fetttopf (nur für Combi und TR) (900.3782)	5
1*7*011	Radlager PKW vorne innen (Ersatz) (501.1.4214)	6
1*7*012	Radlager Combi, TR, vorne, innen (900.6905)	6
1*7*013	Radlager PKW und Combi vorne, außen (900.2.6901)	7
1*7*014	Simmerring für Radlager vorne PKW (501.1.4209, 900.3819)	8
1*7*015	Simmerring für Radlager vorne Combi, TR (900.3828)	8
1*7*016	Vorderachsmutter zum Verschlagen links, Rechtsgewinde (901.2907)	9
1*7*017	Vorderachsmutter zum Verschlagen rechts, Linksgewinde (901.2906)	9

Muttern mit Linksgewinde erkennen Sie an der Nut am Sechskant.

7.2 Bremsanlage

1*7*401	Bremsbacke im Austausch pro Stück, normal (180mm)	10
+ 1*7*402	Bremsbacke im Austausch pro Stück, Übermaß (182mm)	10
Wir benötigen die alten Backen retour, da sonst Einsatz gerechnet werden muß!		
1*7*511	Satz Bremsfedern für ein Fahrzeug, bestehend aus: (2 x 501.1.4213 + 4 x 501.1.3439 + 2 x 501.1.3438)	11
1*7*512	Bremsfeder vorne, oben, einzeln (501.1.4213)	
1*7*513	Bremsfeder vorne und hinten, unten, einzeln (501.1.3439)	
1*7*514	Bremsfeder hinten, oben, einzeln (501.1.3438)	

Unser Tip: Sparen Sie nicht bei einer Einkreisbremsanlage! Von außen nicht sichtbar wachsen alte Bremsschläuche zu, Sie können damit nie eine gleichmäßige Bremsleistung erzielen oder die Bremsen lösen nichtmehr.

Bremszylinder komplett:

1*7*020	Hauptbremszylinder (501.1.3605.0)
1*9*672	Bremslichtschalter dazu (501.1.3606)

Achten Sie bitte welcher Radbremszylinder eingebaut ist. Es passen nämlich alle von der unteren Liste. Sie können damit auch nachträglich bei älteren Modellen die Bremsen verstärken und größere Radbremszylinder einbauen. Die zwei größten Radbremszylinder wurden vor allem bei sportlichen Modellen verwendet.

Alle angegebenen Maße beziehen sich auf den Kolbendurchmesser in Millimeter.

1*7*021	Radbremszylinder 15,87 (501.1.3607.0)
1*7*022	Radbremszylinder 17,46 (504.1.36.001.0)
1*7*023	Radbremszylinder 19,05 (700.1.36.012.0)
1*7*024	Radbremszylinder 22,2 (700.1.36.013.0)

Reparatursätze:

1*7*100	Reparatursatz zu Hauptbremszylinder ATE
---------	-----------------------------------------

Passend für beide Ausführungen der Hauptbremszylinder mit ATE Logo.

N 1*7*099	Reparatursatz zu Hauptbremszylinder Schäfer
-----------	---------------------------------------------

Schäfer Hauptbremszylinder sind nur selten zum Einsatz gekommen.

N 1*7*101/K	Reparatursatz zu Radbremszylinder 15,87
-------------	-----------------------------------------

N+ 1*7*102/K	Reparatursatz zu Radbremszylinder 17,46
--------------	-----------------------------------------

N 1*7*103/K	Reparatursatz zu Radbremszylinder 19,05
-------------	-----------------------------------------

N 1*7*104/K	Reparatursatz zu Radbremszylinder 22,2
-------------	----------------------------------------

Alle Reparatursätze für Radbremszylinder enthalten 2 Kolben mit Manschetten und 2 Staubkappen

Manschettendichtsätze:

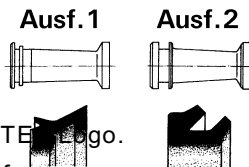

N 1*7*098	Manschettensatz zu Hauptbremszylinder ATE (Ausführung 2)
N 1*7*097	Manschettensatz zu Hauptbremszylinder Schäfer
1*7*101	Manschettensatz zu Radbremszylinder 15,87 (501.1.36.007.9)
1*7*102	Manschettensatz zu Radbremszylinder 17,46
1*7*103	Manschettensatz zu Radbremszylinder 19,05
1*7*104	Manschettensatz zu Radbremszylinder 22,2 (700.1.36.013.9)

Alle Manschettendichtsätze enthalten zwei Manschetten und zwei Staubkappen.

N 1*7*110	Entlüftungsschraube mit Staubkappe für Radbremszylinder (501.1.36.325.0)
1*7*111	Staubkappe für Entlüfterschraube, einzeln (501.1.36.326.1)
N 1*7*031	Bremszylinderfett original ATE, 180g
1*7*151	Verteiler (3 Anschlüsse) (501.1.3624, 501.2.36.024.1)
1*7*155	Ringstutzen zum Bremsschlauch vorne (501.1.3608)
1*7*156	Hohlschraube zum Bremszylinder vorne (501.1.3609)
1*7*201	Bremsschlauch vorne mit zwei Kupferdichtungen (501.1.3627.2 + 900.4210 + 900.4211)
1*7*202	Bremsschlauch hinten (501.1.3626.2)
1*7*203	Bremsschlauchhaltefeder (501.1.3622)

Die von uns angebotenen Bremsleitungssätze enthalten alle erforderlichen Rohrleitungen (keine Schläuche) für ein Fahrzeug. Diese sind aus Kupfer-Nickel mit Messingverschraubungen und können mit den alten vorhandenen alten Leitungen als Muster problemlos nachgebogen werden.

1*7*301	Bremsleitungssatz komplett, PKW ab 1959 (Bremsflüssigkeitsbehälter links)
---------	---------------------------------------------------------------------------

Für ältere Baujahre bei denen der Tank links montiert ist, benötigen Sie zusätzlich:

N 1*7*306	Bremsleitung zum Ausgleichsbehälter
-----------	-------------------------------------

1*7*302	Bremsleitungssatz komplett, Combi
---------	-----------------------------------

1*8*222	Gummitülle für Bremsleitungsdurchführung (501.1.2741)
---------	-------------------------------------------------------

N,R 1*7*310	Deckel für Metallbremsflüssigkeitsbehälter (050.8.2220.0)
-------------	-----------------------------------------------------------

1*7*311	Korkdichtung dazu, einzeln (050.1.2223)
---------	-----------------------------------------

1*7*321	Kunststoffbremsflüssigkeitsbehälter komplett, neue Ausführung (504.1.36.004.2)
---------	--------------------------------------------------------------------------------

N 1*7*900	Bremsflüssigkeit original ATE, 500ml
-----------	--------------------------------------

8. BEDIENUNGSORGANE / SEILZÜGE



8.1 Brems-, Kupplungsbetätigung

- 1*8*001 Pedalgummi für Kupplung und Bremse (Ersatz)
(Vgl. 501.1.26.038.1)
- 1*8*101 Handbremsseil (alle Modelle) (501.1.3519.2)
- 1*8*111 Nachstellschraube und Mutter aus Stahl dazu, pro Stück
(501.1.3515 + 501.1.3517)
- 1*8*151 Kupplungsseilzug PKW (501.1.2630.2, 501.2.26.030.2)
- 1*8*152 Kupplungsseilzug Combi (504.1.26.001.2)

alle Kupplungsseilzüge mit originalen Gummiabdichtungen!

- N 1*8*011 Lagerbüchse für Pedalwelle (501.1.2613)

8.2 Vergaserbetätigung

- 1*8*002 Gummi für Gaspedal (501.1.2701.2)
- 1*8*181 Gasseil 500, 16 PS mit Weber 28 Vergaser (501.1.2710.2)
- 1*8*182 Gasseil alle anderen PKW m. größerem Vergaser (502.1.27.001.2)
- 1*8*183 Gasseil Combi (504.1.27.001.2)
- 1*8*191 Reduzierhülse geschlitzt, einzeln (502.1.27.003.1)
- 1*8*201 Chokerseilzug komplett, PKW, für Weber-Einzelvergaser
(501.1.2737.0)
- 1*8*204 Chokerseilzug komplett, PKW, für Solex-Einzelvergaser
(501.1.27.038.0)
- 1*8*202 Chokerseilzug komplett, Combi (504.1.27.005.0)
- 3*8*202 Chokerseilzug komplett, TR (besonders lang) (700.2.27.037.0)

alle Chokerseilzüge mit Zugknöpfen und Kabeltüllen

- 1*8*221 Kabeltülle zu Chokerseilzug klein (250.5504)
- 1*8*222 Kabeltülle zu Chokerseilzug groß (501.1.2741)
- 1*8*231 Chokerzugknopf weiß, M4
- 1*8*232 Chokerzugknopf weiß, M5

8.3 Schaltgestänge

- 1*8*301 Schalthebelbalg PKW (501.1.2416)
- 1*8*302 Schalthebelbalg Combi (700.1.24.186.1)
- R 1*8*311 Schaltkugel zwischen Halteplatte u. Kulisser, PKW (501.2.24.007.1)
- + 1*8*321 Gummilager Schaltgestänge (501.1.2435)

8.4 Karosseriezüge

- 1*11*211 Kofferraumdeckelseilzug komplett (501.1.7624.2)
- R 1*11*212 Seilzug einzeln (501.1.76.820.1)

9. ELEKTRIK

9.1 Dynastarter

- N+ 1*9*100 Dynastarter im Austausch (Vgl.: 501.1.0903.0)

Wir verrechnen einen Einsatz für den fehlenden Altteil. Dieser muß gereinigt und ohne Anbauteile bei uns einlangen. (ohne Lüfterrad und Alugehäuse)

Achtung: Das Gewindestück darf nicht beschädigt werden! also unbedingt einen Abzieher verwenden.



- 1*9*101 Dynastarter-Kugellager kollektorseitig (900.6202)
- 1*9*102 Dynastarter-Kugellager antriebsseitig (23826)
- 1*9*103 Satz Kohlen (4 x 501.1.09.343.1)
- 1*9*104 Druckfeder für Kohlen, pro Stück (501.1.09.344.1)
- + 1*9*112 Anker für Dynastarter

Weitere Ersatzteile auf Anfrage

9.2 Regler und Starterrelais

- 1*9*201 Regler getrennt (Combi und alle 650'er)
(Vgl.: 504.1.09.001.0)
- 1*9*202 Starterrelais dazu (getrennt)
(Vgl.: 504.2.09.002.0)
- 1*9*211 Starterrelais und Regler zusammen, Alu, alle 500'er
ohne Abbildung (501.2.09.004.0)

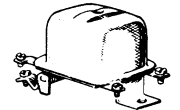

- N+ 1*9*212 detto, jedoch mit moderner Elektronik im Austausch (Ersatz)

Wir empfehlen generell ein getrenntes Startrelais zu verwenden.



9.3 Verteiler

Der Schließwinkel beträgt bei Serienmotoren 57-63° (entspricht 0,4mm Abstand).

Die Vorzündung beträgt 6-10mm gemessen an der Riemenscheibe.



- 1*9*301 Verteilerkappe (501.1.09.481.0) **1**
- 1*9*311 Unterbrecherkontakt, 2-teilig (501.1.09.456.2 + 501.1.09.458.2) **2**
- 1*9*312 Verteilerläufer (501.1.09.475.1) **3**
- 1*9*313 Kondensator (501.1.09.411.2) **4**
- 1*9*321 Reparatursatz (ca. 50-teilig) mit Buchsen, Dichtungen etc.
- 1*9*322 Dichtring zum Zündverteiler (501.1.0907) **5**

Bei den Nachfolgemodellen wurden ab 69 die Motoren mit anderen Verteilern mit Aluminiumgehäuse ausgeliefert.

- N,R 2*9*401 Verteiler komplett (neue Ausführung)

Dieser läßt sich problemlos bei allen Motoren verwenden.

Ersatzteile dazu sind ebenfalls lieferbar.

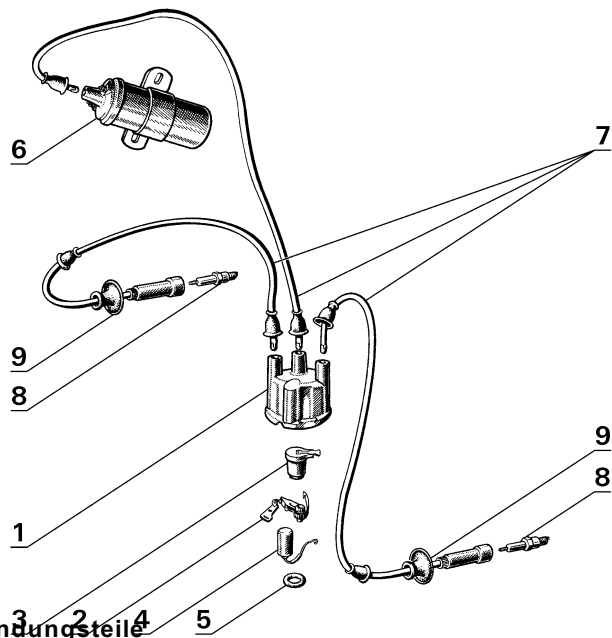

9.4 Weitere Zündungsteile

- | | | |
|---------|-----------------------------------------------|---|
| 1*9*501 | Hochleistungszündspule, blau (Vgl.: 901.0757) | 6 |
| 1*9*511 | Zündkabelsatz PKW | 7 |
| 1*9*512 | Zündkabelsatz Combi | 7 |

Sämtliche Zündungsteile sind funkentstört!

- | | | |
|--------------|-------------------------------------------------------|---|
| 1*9*521 | Zündkerze (23733) | 8 |
| N 1*9*521/TR | Zündkerze für 650 TR (902.0741) | 8 |
| 1*9*531 | Gummikappe zum Kerzenstecker (zum Blech) (501.1.0909) | 9 |

9.5 Teile zur Elektrik

- | | |
|-------------|--------------------------------------------------------------------------------|
| 1*11*201 | Spannband zur Batteriehalterung Combi (121.5612) |
| 1*9*611 | Gummiring zum Tachometer (501.1.7312) |
| 1*9*614 | Sicherungsdose mit geschraubtem Deckel (501.1.8518.0) |
| N 1*9*623 | Satz Autosicherungen (10 Stück) (Vgl.: 900.0701) |
| N 1*9*640 | Kontrollleuchte rot für Reserveanzeige (Metall, Ersatz) (Vgl.: 501.1.85.116.0) |
| N 1*9*640/E | detto, jedoch Gehäuse aus schwarzem Kunststoff (Ersatz) |
| 1*9*641 | Blinkerrelais (501.1.8582.0) |
| 1*9*652 | Glaseinsatz für beleuchteten Rückblickspiegel, normal |
| 1*9*653 | Glaseinsatz für beleuchteten Rückblickspiegel, verkleinernd |
| 1*9*661 | Horn (501.1.8509.0) |



9.6 Schalter

- | | |
|-------------|------------------------------------------------------------------------------------------------------|
| 1*9*601 | Öldruckschalter mit Dichtring (Vgl.: 501.3.07.074.0) |
| N 1*9*601/O | Öldruckschalter, original konisches Gewinde (501.4.07.074.2) |
| 1*9*612 | Zugschalter für Scheibenwischer PKW bis 61 (501.1.8610.0) |
| R 1*9*622 | Zugumschalter als Ersatz für 1*9*612, z.B. für Rückstellscheibenwischer |
| 1*9*613 | Zündanlaßschalter komplett mit Schlüssel ab 62 (700.1.86.015.0) |
| 1*9*617 | Kippschalter, verchromte Wippe, 2-polig (504.1.86.030.0, 506.1.86.030.0) |
| N 1*9*619 | Kippschalter, verchromte Wippe, 3-polig (504.1.86.030.8) |
| N 1*9*620 | Kippschalter, verchromte Wippe, 4-polig (506.1.86.004.0) |
| 1*9*615 | Kippschalter, schwarze Wippe, 3-polig |
| 1*9*618 | Kippschalter, schwarze Wippe, 4-polig |
| R 1*9*621 | Kippschalter 125mm lang, verchromt bei der Verwendung von Hosenträgergurten besonders empfehlenswert |
| N,R 1*9*650 | Blinkerschalter bis 61 (501.1.8606.0) |
| 2*9*651 | Lenkstockscharter schwarzer Kunststoff Europa (Ersatz 62-66) (506.1.86.003.0) |
- Lenkstockscharter mit verchromten Hebeln (62-66) sind leider nicht mehr lieferbar.
- | | |
|---------|--------------------------------------------------------------|
| 1*9*655 | Türkontaktschalter für Innenraumbeleuchtung (501.1.86.007.0) |
| 1*9*672 | Bremslichtschalter (501.1.3606) |

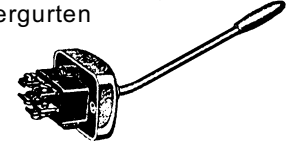
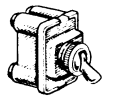
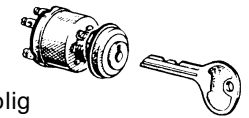

9.7 Beleuchtung

Hier finden Sie eine Zusammenstellung aller noch lieferbaren Originalausführungen. Fremdfabrikate oder nichtpassende Nachbauten führen wir nicht!

Scheinwerfer:

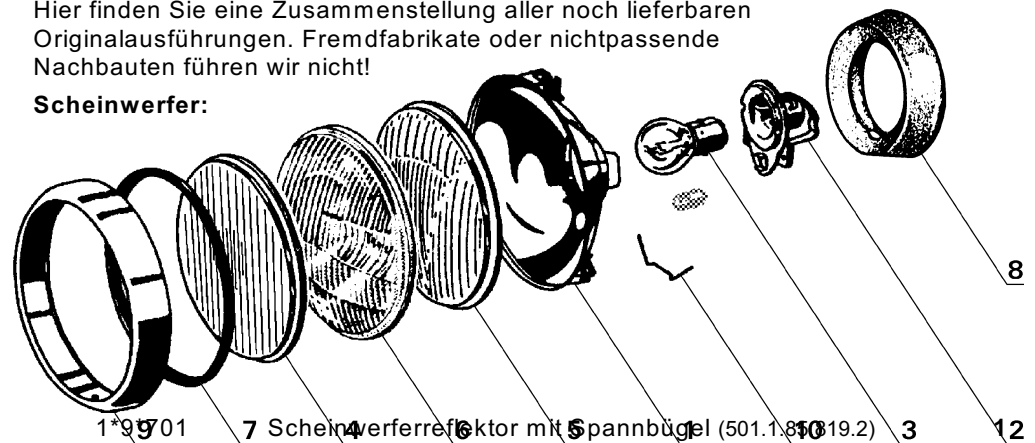

1*9*703	Einsatz für Reflektor mit Stromanschlüssen und Halter für Standlichtlampe und Doppelfadenlampe	2
1*9*704	Spezialglühbirne 45/40 W dazu (900.0799)	3
1*9*711	Scheinwerferglas flach, symmetrisch	4
1*9*712	Scheinwerferglas gewölbt, symmetrisch (170.5304)	5
1*9*713	Scheinwerferglas gewölbt, asymmetrisch	6
1*9*714	Dichtring zwischen Glas und Reflektor (170.5306)	7
N 1*9*715	Dichtgummi zw. Reflektor und Abdeckkappe (Vgl. 501.1.8559)	8
1*9*721	Scheinwerferzierring, Alu, rund (501.1.85.815.1)	9
1*9*722	Scheinwerferzierring, Alu, vorstehend (DL und Combi) (502.1.85.003.1)	9
2*9*721	Scheinwerferzierring, verchromt, wie oben (Ersatz) (507.1.85.851.1)	9
1*9*725	Haltefeder für Reflektor am Zierring (28500)	10

Achtung: es wurde eine große Zahl verschiedener Scheinwerfergläser eingebaut, tauschen Sie daher die passende Ausführung nur paarweise, damit Sie 2 gleiche Gläser einbauen können!

Blinkleuchten:

N 1*9*736	Blinkerglas vorne bis 59, weiß (501.1.85.833.2)
1*9*735	Satz Unterleggummi zu Blinkleuchten bis 59 (2 x 501.1.85.835.1)
1*9*731	Blinkleuchte vorne komplett, Alu, ohne Unterleggummi (Vgl.: 501.1.85.102.0)
N 1*9*731/E	Blinkleuchte vorne komplett, Kunststoff verchromt (Ersatz)

Ausführungen für Doppelfadenlampen

1*9*733	Unterlagegummi zur Karosserie groß dazu
1*9*732	Blinkerglas gelb einzeln dazu (501.1.85.852.1)
1*9*734	Blinkerglas weiß einzeln dazu
N 1*9*730	Dichtung zu Blinkerglas 1*9*732 oder 1*9*734 (501.1.85.853.1)
R 1*9*741/G	Blinkerleuchte seitlich, Chrombügel bis 66 (501.1.85.106.0)
N 1*9*742	Kunststoffglas orange für Blinkleuchte, einzeln
R 1*9*741/W	Blinkleuchte seitlich, Chrombügel, wie 1*9*741/G jedoch in weiß
2*9*742	Blinkerleuchte seitlich, neue Ausführung flach, ab 66 mit Unterleggummi (507.1.85.813.0)
N 2*9*743	Unterleggummi mit 5mm "Wulst"-Rand (dichtet besser ab)

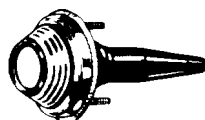
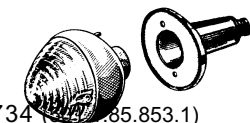

Rückleuchten:

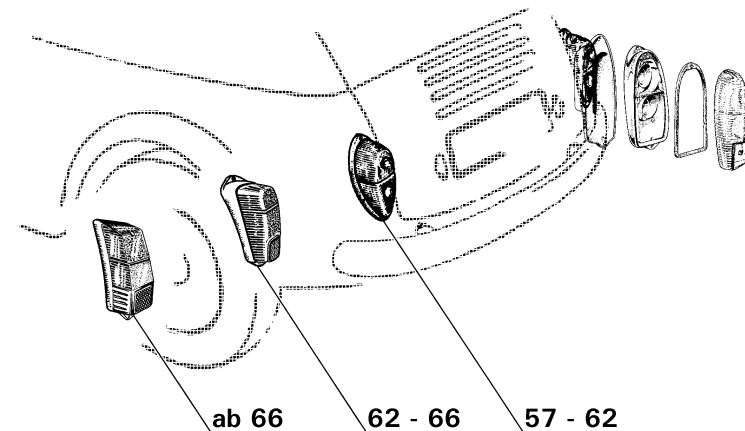

57 - 62:

N 1*9*755	Satz Dichtgummi zu Rückleuchtenglas 57-62, 2-teilig
N 1*9*756	Satz Gummi, komplett für Rückleuchte Bj. 59-62, 4-teilig (Blech- und Cellonunterlage)

DL-Leuchten (ohne Abbildung):

N 1*9*759	Satz Dichtgummi zu den Gläsern, 6-teilig (2 x 501.1.85.516.1 + 2 x 501.1.85.517.1 + 2 x 501.1.85.518.1)
1*9*760	Satz Unterleggummi (501.1.85.522.1 + 501.1.85.523.1)

62 - 66 (Dreikammer mit Alugehäuse):

R 1*9*762/P	Satz Rückleuchten komplett 62-66, li. und re. (501.3.85.104.0)
1*9*763	Rückleuchtenglas re. ohne Rückstrahler 62-66 (501.3.85.823.2)
1*9*764	Rückleuchtenglas li. ohne Rückstrahler 62-66 (501.3.85.824.2)
1*9*765	Rückstrahler dazu 62-66 (504.1.85.805.2)
1*9*766	Satz Gummi, komplett aus Sonderanfertigung 62-66 4-teilig (Blech- und Leuchtenglasunterlagen) (501.3.85.828.1 + 501.3.85.829.1 + 2 x 501.3.85.827.1)

N 1*9*767	Schnappmutter für Rückleuchtenbefestigung bis 66 (501.1.8620)
-----------	---------------------------------------------------------------

ab 66 (Europa):

1*9*771	Rückleuchte komplett, ab 66 (Kunststoff), re., ohne Schrauben
1*9*772	Rückleuchte komplett, ab 66 (Kunststoff), li., ohne Schrauben
1*9*773	Rückleuchtenglas rechts einzeln, ab 66
1*9*774	Rückleuchtenglas links einzeln, ab 66
1*9*775	Schraube lang f. Rückleuchte ab 66 (506.1.85.007.1)
1*9*776	Schraube kurz f. Rückleuchte ab 66 (506.1.85.006.1)
N 1*9*777	Schnappmutter f. Rückleuchtenbefestigung ab 66 (506.1.85.008.1)
R 1*9*781	Rückleuchte Combi komplett re. (504.1.85.004.0)

- R 1*9*782 Rückleuchte Combi komplett li. (504.1.85.005.0)
- 1*9*783 Rückleuchtenglas Combi rechts mit Reflektor
- 1*9*784 Rückleuchtenglas Combi links mit Reflektor
- 1*9*765 Rückstrahler dazu einzeln (504.1.85.805.2)
- N 1*9*786 Satz Unterleggummis für Rückleuchten Combi (4-Teilig)
geschlossene Ausführung!
(504.1.85.002.1 + 504.1.85.003.1 + 504.1.85.806.1 + 504.1.85.807.1)

Kennzeichenleuchten:

- 1*9*791 Kennzeichenleuchte komplett PKW
(neue Ausführung)
(501.2.85.005.0)
- N 1*9*792 Cellon einzeln

9.8 Scheibenwischer- und waschanlage

Waschanlage:

- 1*9*841 Scheibenwaschhandpumpe (Vgl.: 504.1.86.053.0) 1 4
- 1*9*842 Wasserbehälter, Lochabstand 9,5cm (504.1.86.051.0) 2
- N 2*9*842 Wasserbehälter, Lochabstand 12,5cm (506.1.83.051.0) 2
- N C*9*842 Wasserbehälter, mit elektrischer Pumpe
- Befestigungsbügel dafür ab 66 serienmäßig vorhanden.*
- ☞ 1*9*843 T-Stück (504.2.86.054.0) 3
- N 1*9*843/G T-Stück für großen Schlauch 3
- 1*9*844 Transparentschlauch, innen 4mm pro Meter (504.1.86.056.1) 4
- 1*9*845 Transparentschlauch, innen 2mm pro Meter (504.1.86.055.1) 5
- 1*8*221 Schlauchtülle zum Innenraum (250.5504) 6
- N 1*9*846 Spritzdüse komplett aus Kunststoff, schwarz, 18mm hoch 7
- 1*9*847 Spritzdüse komplett aus Kunststoff, schwarz, 15mm hoch 7
- 1*9*849 Spritzdüse komplett aus Kunststoff, verchromt (Ersatz) 7
- N 1*9*850 Spritzdüse aus Metall, verchromt (Ersatz) einstellbar 7

Scheibenwischer bis 66 und Combi:

- R+ 1*9*801 Wischermotor überholt, (Ersatz) bis 66 (Vgl.: 501.1.85.802.0)
- Weitere Ersatzteile für PKW bis 66 und Combi leider nicht mehr lieferbar!
- Scheibenwischer ab 66:**

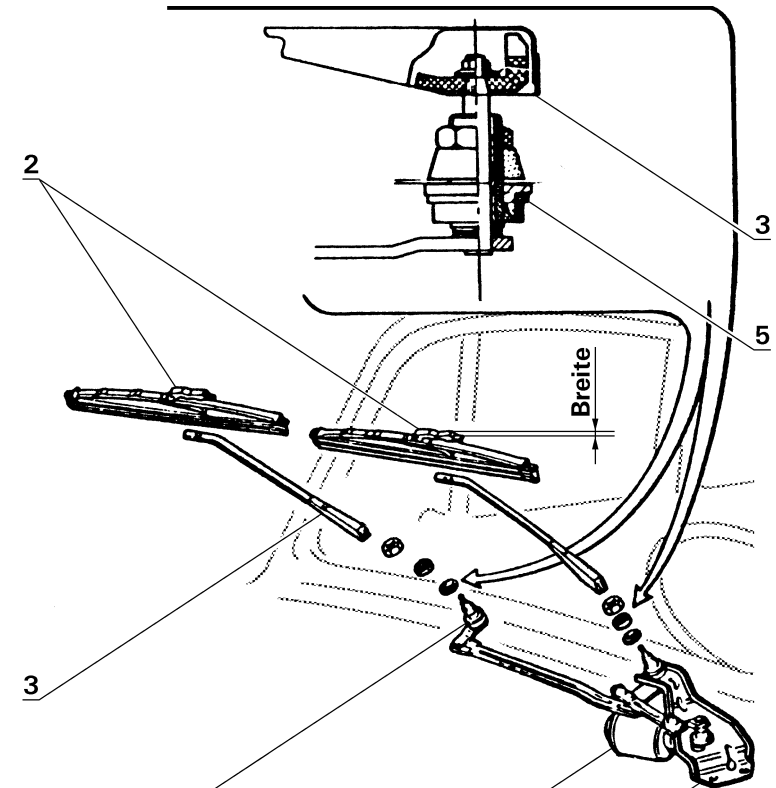

- 1*9*802 Scheibenwischermotor ab 66 (Vgl.: 506.1.85.820.0) 1
- 1*9*812 Satz Wischerblätter Nirosta, für 5,5mm Arm (auch als Ersatz bis 66 mit Zusatzbefestigung möglich) (2 x 506.2.85.016.2) 2
- 1*9*813 Satz Wischerblätter Nirosta, für 7mm Arm (2 x 506.2.85.015.2) 2
- + 1*9*822 Wischerarm verchromt, für Verschraubung, 5,5mm breit ab 66, (506.1.85.015.2) 3
- N 1*9*823 Konsole zum Wischermotor komplett, ab 66 (506.1.85.822.0) 4
- N 1*9*824 Kurbelwellenzapfen mit Mutter ab 66 5

Achtung: Vereinzelt wurden auch Fahrzeuge ab 66 mit verzahnten, gesteckten Wischerarmen ausgeliefert.
Sämtliche Teile dazu sind ebenfalls lieferbar, fragen Sie einen unserer Mitarbeiter.

10. BLECHTEILE

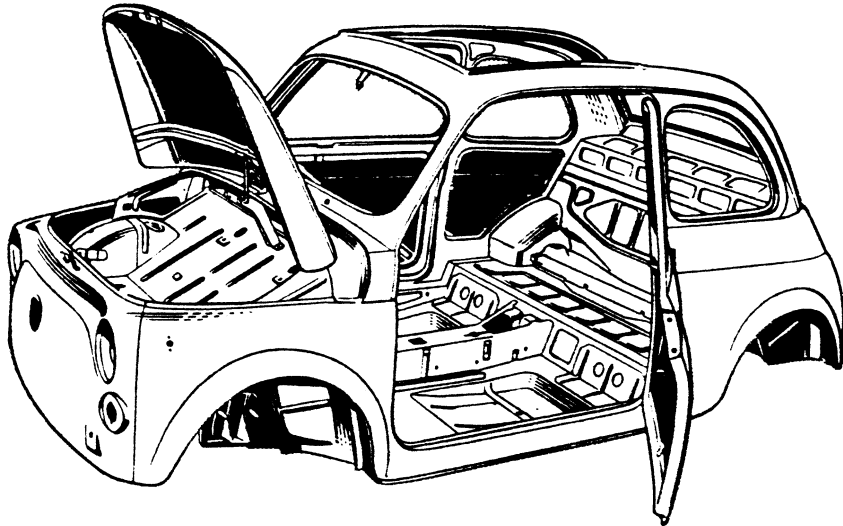

Wenn Sie beim Auslösen von Roststellen plötzlich doch noch weitere Blechteile benötigen, dann können wir Ihnen sofort weiterhelfen. Durch unseren täglichen Versand werden Sie in Ihrer Arbeit nicht länger aufgehalten.

Auch wenn Sie den kompletten Neuaufbau der Karosserie vorhaben helfen wir Ihnen gerne weiter. Da alle angeführten Teile lagernd sind können Sie uns jederzeit in unserem Geschäftslokal besuchen und diese begutachten.

Oft sind nur mehr Teile für die neue Karosserie (mit den vorne angeschlagenen Türen) verfügbar, die für die älteren Karosserien angepaßt werden müssen. Wir verwenden deshalb folgende Abkürzungen:

D alt....alle PKW mit hinten angeschlagenen Türen, 57 - 66

Eu.....Europa; alle PKW mit vorne angeschlagenen Türen, 66 - 68

C.....Combi; alle 700 C und E

[].....Klammerausdruck: Teil muß angepaßt werden

ohne Klammer: Teil paßt ohne Änderung

Im Zweifelsfalle rufen Sie uns bitte an! Wir sagen Ihnen, wie Sie die Bleche anpassen können.

10.1 Außenverkleidungen

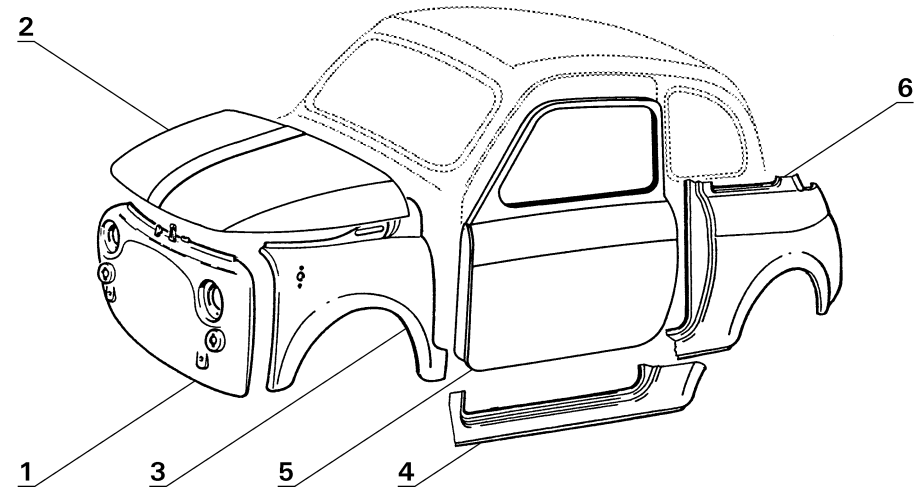

1*10*001	Frontblech: [D alt, Eu, C Lampentöpfe ändern] (507.1.71.806.2)	1
1*10*021	Kofferdeckel: Eu, C, [D alt Scharnier ändern] (504.1.76.015.2)	2
1*10*031	Kotflügel vorne: Eu, re. (506.1.70.816.1)	3
1*10*032	Kotflügel vorne: Eu, li. (506.1.70.817.1)	3
1*10*036	Kotflügel vorne: D alt, C, re.	3
1*10*037	Kotflügel vorne: D alt, C, li.	3
1*10*071	Türschweller außen: Eu, re.	4
1*10*072	Türschweller außen: Eu, li.	4
1*10*073	Türschweller außen: D alt, re.	4
1*10*074	Türschweller außen: D alt, li.	4
1*10*075	Türschweller außen: C, nur Mittelstück, re. oder li. (504.1.77.830.2, 504.1.77.831.2)	4
1*10*091	Türe: Eu, re. (506.1.76.004.2)	5
1*10*092	Türe: Eu, li. (506.1.76.005.2)	5

Alle Türen mit Scharnierbefestigung für zwei Schrauben M8

Auch bei den Modellen D alt und C können wir ihnen teilweise seltene Rest-bestände anbieten. So haben wir auch gebrauchte Türen, welche Sie in unserem Geschäft besichtigen können. Ein Versand dieser Türen ist leider nicht möglich.

1*10*101	Seitenwand: Eu, [D alt nur erweiterter Radlauf], re.	6
1*10*102	Seitenwand: Eu, [D alt nur erweiterter Radlauf], li.	6

10.2 Reparaturbleche

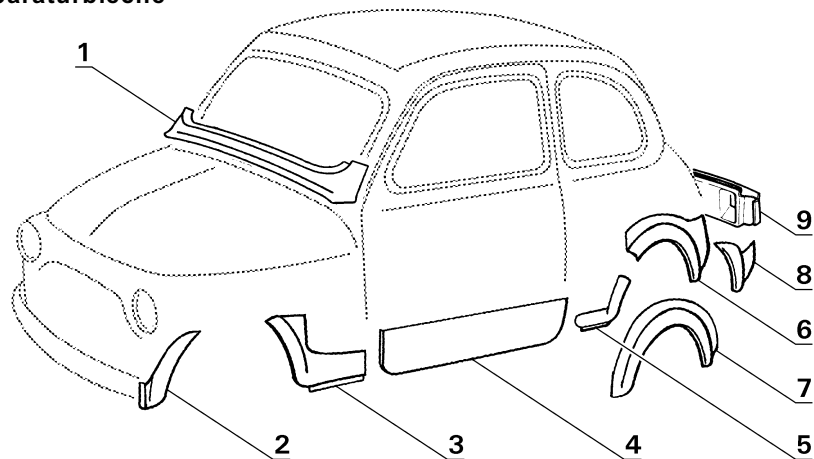

1*10*040	Replech unter Windschutzscheibe: Eu, C	1
1*10*041	Replech Kotflügel vorne: alle Modelle, re.	2
1*10*042	Replech Kotflügel vorne: alle Modelle, li.	2
1*10*043	Replech Kotflügel/Schweller: Eu, re.	3
1*10*044	Replech Kotflügel/Schweller: Eu, li.	3
1*10*095	Replech Türe außen: alle Modelle re.	4
1*10*096	Replech Türe außen: alle Modelle li.	4
1*10*103	Replech Schweller/Seitenwand: D alt, Eu, re.	5
1*10*104	Replech Schweller/Seitenwand: D alt, Eu, li.	5
1*10*105	Replech 3/4 Radlauf hinten außen: D alt, Eu, re.	6
1*10*106	Replech 3/4 Radlauf hinten außen: D alt, Eu, li.	6
1*10*205	Replech kompl. Radlauf hi.außen: D alt, Eu, [C] re.	7
1*10*206	Replech kompl. Radlauf hi.außen: D alt, Eu, [C] li.	7
1*10*110	Replech unter Heckleuchte: D alt, Eu, re.	8
1*10*111	Replech unter Heckleuchte: D alt, Eu, li.	8

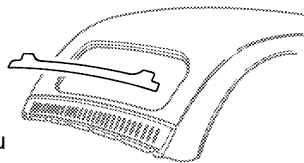

1*10*121	Replech unter Heckscheibe: Eu	
N,R 1*10*311	Hecktraverse: D alt, Eu, 5-teil. Bausatz ohne Motoraufgabe	9
1*10*301	Hecktraverse: Fiat 500, kann angepaßt werden!	9

10.3 Innenbleche

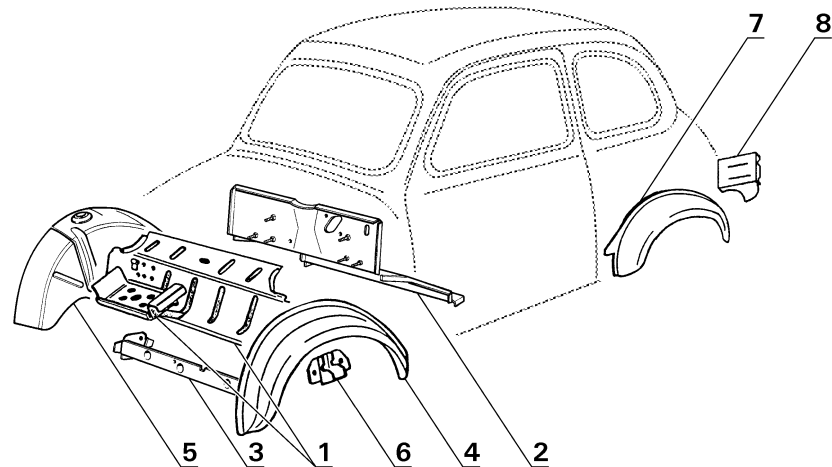

1*10*011	Stufenblech mit Batteriekasten: C, [D alt, Eu]	1
1*10*012	Batteriekasten: C (504.1.71.055.2)	1
1*10*013	Replech Batteriekasten: C	1
N+ 2*10*014	Pedalerieblech: [alle Modelle] (Vgl.: 501.1.71.822.1)	2
N+ C*10*015	Querträger vorne unten: [alle Modelle seitliche Stehbolzen ändern] (Vgl.: 501.1.71.823.1 + 501.1.71.825.1 + 501.1.71.824.1)	3
1*10*051	Innenkotflügel vorne: alle Modelle, re. (506.1.70.818.1)	4
1*10*052	Innenkotflügel vorne: alle Modelle, li. (506.1.70.819.1)	4
N C*10*016	innerer Radkasten vorne: [alle Modelle], re. Radaufhängung muß geändert werden (Vgl.: 504.1.71.018.2)	5
N C*10*017	innerer Radkasten vorne: [alle Modelle], li. Radaufhängung muß geändert werden (Vgl.: 504.1.71.019.2)	5
1*10*053	Replech Radaufhängung vorne: alle Modelle, re.	6
1*10*054	Replech Radaufhängung vorne: alle Modelle, li.	6
1*10*107	Innenkotflügel hinten: D alt, Eu, [Combi] re. (506.1.63.066.1)	7
1*10*108	Innenkotflügel hinten: D alt, Eu, [Combi] li. (506.1.63.067.1)	7
1*10*151	Motorraumblech innen seitlich: Eu, D alt, re.	8
1*10*152	Motorraumblech innen seitlich: Eu, D alt, li.	8
1*10*058	Hebebühnenstütze vorne (Sonderanfertigung): alle Modelle	

10.4 Bodengruppe

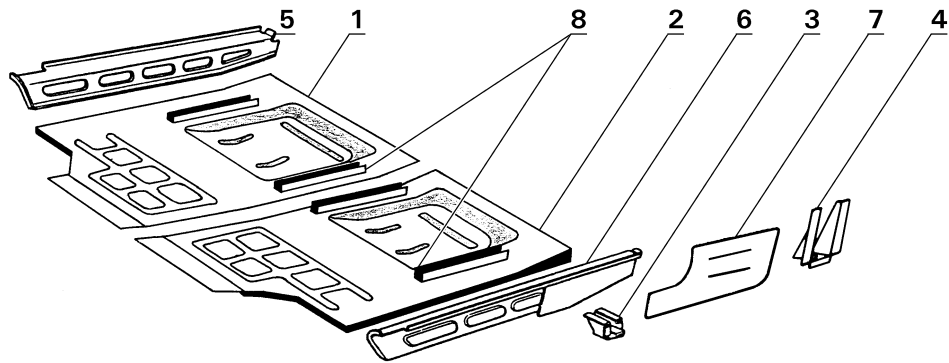

	1*10*061	Bodenplattenhälfte: D alt, Eu, [57] re.	1
	1*10*063	Bodenplattenhälfte: C, re.	1
	1*10*062	Bodenplattenhälfte: D alt, Eu, [57] li.	2
	1*10*064	Bodenplattenhälfte: C, li.	2
	1*10*065	Wagenheberaufnahme: alle Modelle, re. (504.1.63.102.2)	3
	1*10*066	Wagenheberaufnahme: alle Modelle, li. (504.1.63.103.2)	3
	1*10*080	Paar Hebebühnenstützen hinten: serienmäßig bei Eu	4
	1*10*083	Innenschweller: D alt, re. (501.1.61.810.1)	5
	1*10*081	Innenschweller: Eu, re. (506.1.61.810.1)	5
N	1*10*087	Innenschweller: C, re. (504.1.61.802.1)	5
	1*10*084	Innenschweller: D alt, li. (501.1.61.811.1)	6
	1*10*082	Innenschweller: Eu, li. (506.1.61.811.1)	6
N	1*10*088	Innenschweller: C, li. (504.1.61.803.1)	6
	1*10*085	Schwellerblech hinten im Radkasten: Eu, D alt, re.	7
	1*10*086	Schwellerblech hinten im Radkasten: Eu, D alt, li.	7
	1*10*060	Satz Sitzschienen für einen Sitz, 4-teilig: alle Modelle	8
+	1*10*067	Repblech Bodenquertraverse: alle Modelle auch als Verbindung der Bodenplattenhälften verwendbar	

 Hinweis: Die Reparaturbleche haben mindere Paßgenauigkeit, wir empfehlen daher bei fortgeschrittenem Rostfraß ganze Blechpartien zu wechseln.

11. KAROSSERIETEILE

11.1 Stoßstangen

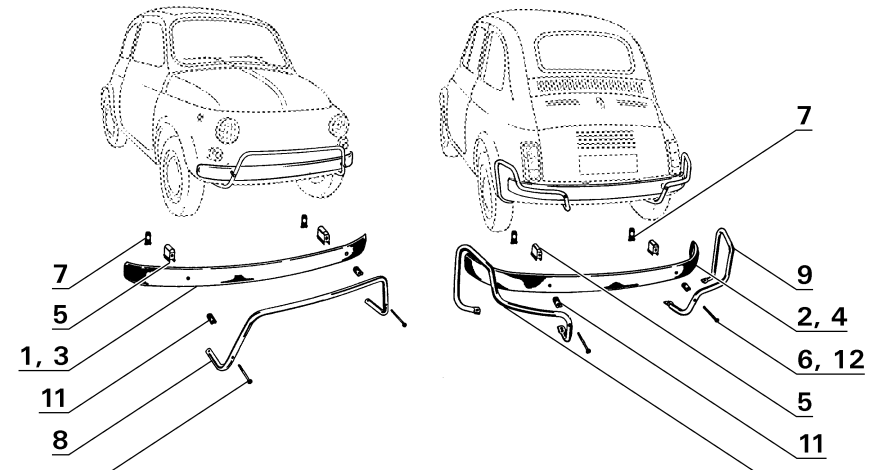

Seit Jahren gibt es leider keine originalen Steyr-Puch Stoßstangen mehr. Als Ersatz liefern wir italienische Fiat Stoßstangen, die jedoch leider dünner verchromt sind. Es kann daher bei Alltagsfahrzeugen im Winterbetrieb vorkommen, daß diese bereits nach einigen Jahren unansehnlich werden. In diesem Fall empfehlen wir Edelstahlstoßstangen zu bestellen.

	1*11*103	Stoßstange vorne (Fiat), alle Modelle (504.1.84.001.1)	1
	1*11*104	Stoßstange hinten (Fiat), PKW (504.2.84.002.1)	2
N	1*11*115	Edelstahlstoßstange vorne	3
N	1*11*116	Edelstahlstoßstange hinten	4
	1*11*105	Stoßstangenhalter für Fiat-Stoßstange (504.1.84.003.1)	5
	1*11*106	Torbandschraube verchromt dazu (504.1.84.004.1 + 24775)	6
N	1*11*107	Gummiunterlage für Stoßstangenhalter (Sonderzubehör)	7
	1*11*111	Stoßstange hinten, Combi (504.1.84.002.1)	
	1*11*121	Stoßstangenhalter Combi, hinten (504.1.84.005.1)	
	1*11*131	Chrombügelsatz komplett (Sonderzubehör), PKW, best. aus:	
	1*11*132	Chrombügel, vorne, auch Combi	8
	1*11*133	Chrombügel, hinten, rechts	9
	1*11*134	Chrombügel, hinten, links	10
	1*11*135	Abstandstück Kunststoff dazu	11
N	1*11*135/C	detto aus Metall, verchromt	11
	1*11*136	Pflugschraube lang zur Befestigung der Chrombügel	12

11.2 Kofferraum

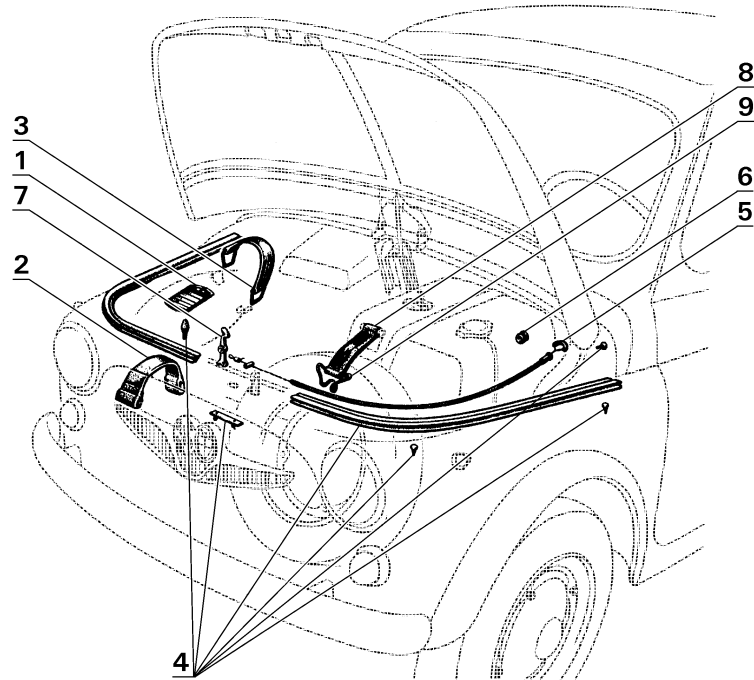

- | | | |
|---|----------|-------------------------------------------------------------------------------|
| N | 1*11*941 | Typenschild Steyr-Puch 500 (501.1.8320) |
| N | 1*11*942 | Typenschild Steyr-Puch 500D1 und DL (502.1.83.020.1) |
| N | 1*11*943 | Typenschild Steyr-Puch 500D (501.1.83.520.1) |
| N | 1*11*944 | Typenschild Steyr-Puch 650T (502.1.83.725.1) |
| N | 1*11*945 | Typenschild Steyr-Puch 650TR (503.2.83.220.1) |
| | 1*11*201 | Spannband zur Batteriehalterung Combi (121.5612) |
| | 1*11*203 | Gummihalteband mit zwei Bügeln für Werkzeug (501.1.7146 + 2 x 501.1.71.043.1) |
| | 1*11*205 | Dichtsatz Kofferdeckel mit Dichtband (1*11*204) und sämtlichen Puffern |
| | 1*11*204 | Kofferraumdichtband einzeln pro Meter (507.1.88.850.1) |
| | 1*11*211 | Kofferdeckelseilzug komplett (501.1.7624.2) |
| N | 1*8*221 | Gummitülle, Durchführung zum Innenraum (501.1.7115) |
| | 1*11*221 | Verschlusshaken im Frontblech, Aluminium (501.1.76.821.1) |
| | 1*11*231 | Gummihalteband für Reserverad (501.1.7146) |
| | 1*11*232 | Haken dazu (700.1.71.088.1) |

11.3 Dächer

festes Dach:

- | | | |
|---|----------|-------------------------------------------------------------------------------------------------|
| | 1*11*301 | Gummitülle, Abdeckung zu Hardtopschrauben im Innenraum, weiß (501.1.88.105.1) |
| | 1*11*302 | Satz Gummitüllen (6 Stück) |
| N | 1*11*308 | Deckprofil zum Dachrand PKW (501.5.74.580.8) |
| N | 1*11*309 | Deckprofil zum Dachrand Combi (501.5.74.580.8) |
| | 1*11*500 | Heckscheibengummi für Hardtop, original, pro Meter es werden 3 Meter benötigt. (501.1.88.504.1) |

großes Faltdach für PKW bis 1966:

- | | | |
|---|----------|-------------------------------------------------------------------------------|
| N | 1*11*305 | Abdeckung, chrom für Hardtop-Befestigungslöcher bei Umbau auf Faltdach (22mm) |
| N | 1*11*306 | Abdeckung, chrom (detto jedoch 35mm) |

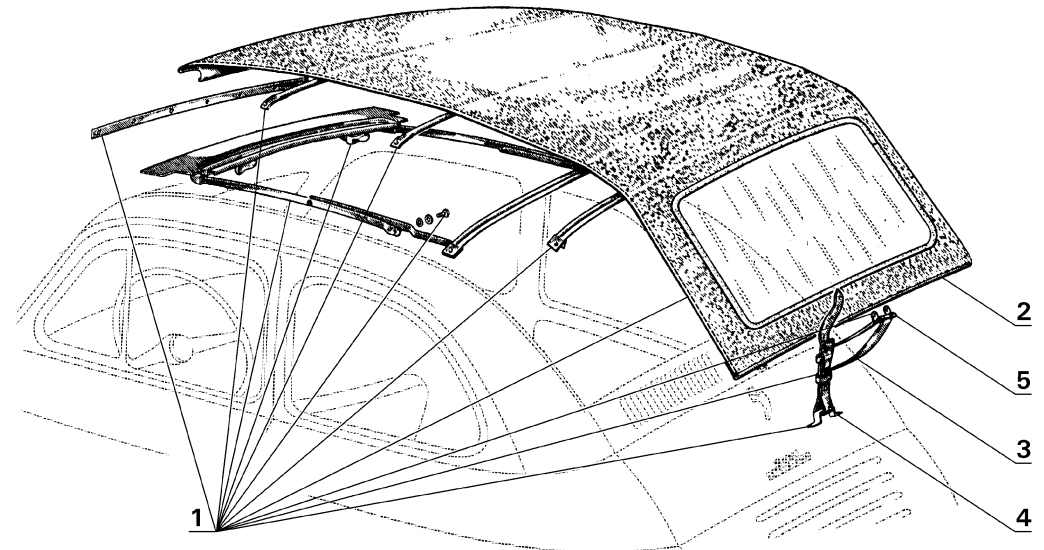

- | | | | |
|---|----------|----------------------------------------------------------------------------------------------------------|---|
| | 1*11*332 | Verdeck komplett (Gestänge montagefertig mit allen Querstangen und Schrauben und Bezug) (501.2.74.001.0) | 1 |
| + | 1*11*311 | Faltdachgestänge komplett, jedoch ohne Bezug | 1 |

Achtung: Wir haben bei unseren Nachfertigungen stets darauf geachtet, daß alle Details genau dem Original entsprechen. Bastlerlösungen werden Sie bei uns nicht finden. Aus diesem Grund haben wir auch die Verdeckbezüge aus Originalmaterial mit **eingeschweißtem** Fenster fertigen lassen.

Originale hintere Abschlußleisten sind derzeit leider nicht erhältlich!

N	1*11*315	Verdeckbezug in Originalqualität mit eingeschweißtem Fenster (501.2.74.025.2)	2
N	1*11*316	Verdeckbezug in Stoff mit eingenähtem Fenster (Ersatz)	2
Normalfarbe schwarz oder beige, andere Farben auf Bestellung, alle Verdeckbezüge können gekürzt auch bis 59 verwendet werden.			
	1*11*320	Lederriemen zum Zusammenbinden (501.1.7440.2)	3
	1*11*321	Befestigungsbügel dazu breit, verchromt (501.1.74.562.1)	4
	1*11*322	Befestigungsbügel dazu schmal, verchromt (501.1.7432)	5

Verdeck Combi (Ausführung mit Zentralverschluß):

+	1*11*341	Verdeck Combi mit montiertem Bezug, vorderer Leiste und Querstangen, neue Ausführung für Mittelverschluß, für alte Ausführung problemlos anzupassen.	
	1*11*355	Befestigungsschiene vorne dazu (506.1.74.012.1)	
	1*11*342	Verdeckbezug Combi (504.1.74.040.2)	
N	1*11*342/S	Verdeckbezug Combi aus Stoff (Vgl. 504.1.74.040.2)	

kurzes Verdeck Europa:

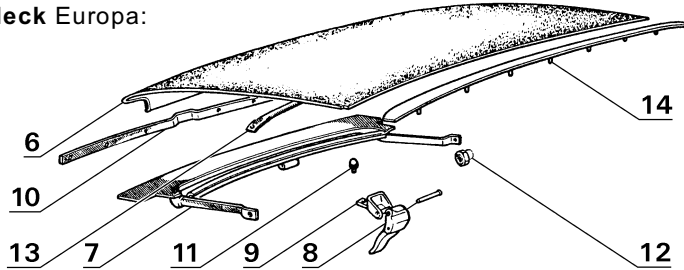

	1*11*351	Verdeck mit montiertem Bezug, Leiste vo. und Querstange	
	1*11*352	Verdeckbezug (506.1.74.020.2)	6
	1*11*353	Verdeckrahmen vorne (506.1.74.011.2)	7
	1*11*354	Verdeckverschluß aus Leichtmetall mit Bolzen (506.1.74.015.2 + 507.1.74.823.1)	8
N	1*11*358	Gegenstück für Verschluß auf Karosserie (506.1.74.014.2)	9
	1*11*355	Befestigungsschiene vorne (506.1.74.012.1)	10
	1*11*356	Gummipfropfen für Dachverschlußauflage (501.1.76.023.1)	11
N	1*11*359	Bundmutter zum Dachgelenk (506.1.74.046.1)	12
N	1*11*357	Kantenschutz rund um Dachöffnung (Sonderzubehör)	

Ersatzteile für Combi und Europa-Verdeck:

	1*11*361	Niete für Verdeckbezug	
	1*11*362	Verdeckspiegel (504.2.74.013.1)	13
	1*11*364	Verdeckleiste hinten (506.1.74.019.2)	14

11.4 Zierleisten und Anbauteile

	1*11*411	Zierleistensatz Schweller aus Edelstahl, beide Seiten mit Klammern, PKW (2 x 506.2.83.006.1)	
	1*11*412	Zierleistensatz Schweller aus Edelstahl, beide Seiten mit Klammern, Combi (2 x 504.1.83.006.1)	
	1*11*432	Schwellerleistenklammer Kunstst.(rund) (504.1.83.007.1)	
N	1*11*433	Schwellerleistenklammer Kunstst. (gespreizt) (Vgl.: 504.1.83.007.1)	
	1*11*421	fünfteiliger Zierleistensatz PKW bis 66, mit Kofferdeckelzierleiste (501.1.7621 + 2 x 501.1.83.102.1 + 2 x 501.1.83.104.1)	
N	1*11*429	Zierleistenklammer Metall (501.1.83.108.1)	
N	1*11*430	Zierleistenklammer Kunststoff (gespreizt) (Vgl.: 501.1.83.108.1)	
	1*11*443	Klemmspiegel oval (Vgl.: 501.1.90.110.0)	
+	1*11*441	Seitenspiegel aus Sonderfertigung, wie original für Combi und Europa, wird links vor der Türe mit 3 Schrauben auf das Blech geschraubt (504.2.83.010.0)	
	1*11*451	Satz Regenrinnenzierleisten verchromt, PKW (Sonderzubehör)	

11.5 Dichtgummi + Gläser

Scheibengummi:

	1*11*500	Windschutzscheibengummi bis 66 und Combi original pro Meter, der Gummi paßt für die Front- und Heckscheibe (Hardtop), es werden je 3 Meter benötigt.(501.1.8840)	1
	1*11*501	Windschutzscheibengummi PKW 57-66 (Ersatz) (Vgl.: 501.1.8840)	
	1*11*502	Windschutzscheibengummi alle Combi und PKW ab 66 (504.1.72.002.1)	1
N	1*11*505	Türfenstergummi für feste Verglasung 57 rechts (501.1.8844)	2
N	1*11*506	Türfenstergummi für feste Verglasung 57 links (501.1.8845)	2
N	1*11*507	Ausstellfensterdichtung rechts, 58-59, Ausf.A (501.1.81.142.1)	3
N	1*11*508	Ausstellfensterdichtung links, 58-59, Ausf.A (501.1.81.143.1)	3
	1*11*601	Ausstellfensterdichtung rechts, ab 60, Ausf.B (501.2.81.142.1)	3
	1*11*602	Ausstellfensterdichtung links, ab 60, Ausf.B (501.2.81.143.1)	3

Beschreibung der verschiedenen Ausführungen siehe Seite 50.

	1*11*511	Seitenfenstergummi rechts (501.1.8846)	4
	1*11*512	Seitenfenstergummi links (501.1.8847)	4
	1*11*520	Seitenfenstergummi Combi für eine Seite (504.1.72.006.1, 504.1.72.007.1)	5
	1*11*605	Verbindungsstück für Seitenfensterrahmen Combi (501.1.81.145.1)	

- 1*11*521 Seitenfensterführung Combi (doppelt)
pro Meter, es werden 5 Meter benötigt. (504.1.72.011.1)
- 1*11*500 Heckscheibengummi für Hardtop, original,
pro Meter, es werden 3 Meter benötigt.(501.1.88.504.1)
- 1*11*532 Heckfensterdichtung, PKW ab 66 (506.1.88.014.1)
- 1*11*533 Heckfensterdichtung, Combi (504.1.76.061.1)

Scheibengummi Luxus mit Chromleiste siehe Kapitel 13.

Türgummi:

- 1*11*669 Türdichtung PKW bis 66 original Moosgummi, pro Türe
(501.1.88.108.1, 501.1.88.109.1)
- 1*11*699 Türdichtung PKW ab 66 Gummihohlprofil, pro Türe
(506.1.88.006.1)
- 1*11*670/R Türdichtung Combi original Moosgummi, rechts
(504.1.76.064.1)
- 1*11*670/L Türdichtung Combi original Moosgummi, links
(504.1.76.065.1)
- 1*11*668 Türdichtung Combi hinten, zweiteilig
(504.1.76.066.1 + 504.1.63.028.1)

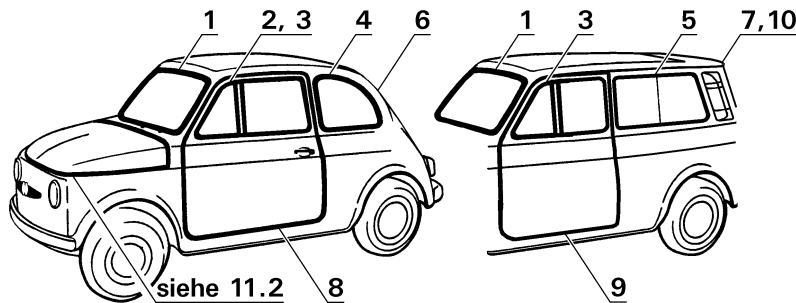

Scheiben:

- + 1*11*551 Verbundglaswindschutzscheibe PKW bis 66, nicht getönt
(Vgl.: 501.1.8801)
- 1*11*561 Verbundglaswindschutzscheibe PKW ab 66, Combi, nicht
getönt (507.1.72.801.1)
- 1*11*624 Ausstellfensterscheibe mit Achsteil (Ersatz), rechts
- 1*11*625 Ausstellfensterscheibe mit Achsteil (Ersatz), links
- 1*11*631 Kurbelfensterscheibe Europa (506.1.88.003.1)
- N 1*11*571 Seitenfensterscheibe links oder rechts (501.1.8804)
- N 1*11*581 Heckscheibe Europa (506.1.88.011.1)

- 5
- 6
- 6
- 7
- 8
- 8
- 9
- 9
- 10

11.6 Türen

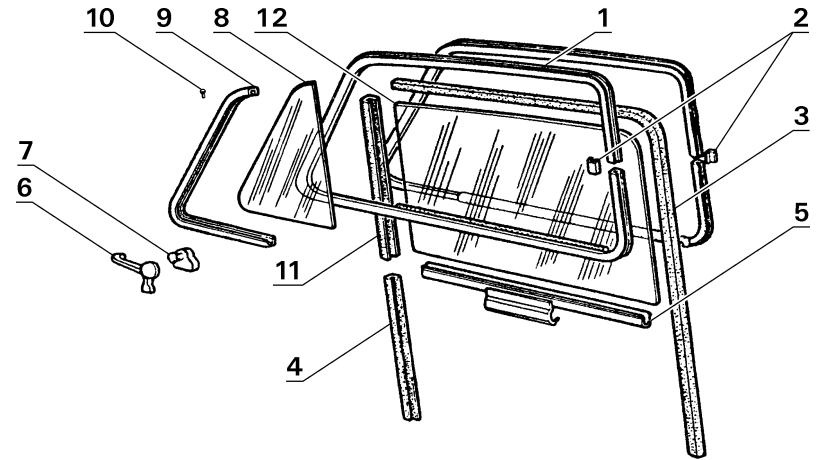

Achtung: Prinzipiell wird zwischen vorne und hinten angeschlagenen Türen unterschieden, wobei letztere auch als Selbstmördertüren bekannt sind. Die Unterscheidung zwischen Ausführung A und B ist in nebenstehender Skizze ersichtlich.

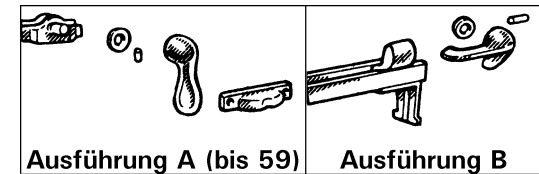

alle Modelle ab 58:

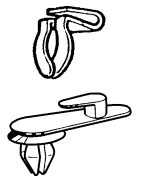

- 1*11*606 Kompletter Satz Alufensterrahmen pro Tür bestehend aus: 1
- 1*11*603 Paar Alufensterrahmen mit Filzabstreifer pro Tür 1
(506.1.81.048.1 + 506.1.81.049.1)
- 1*11*604 Befestigungsklammer dazu (501.1.81.153.1)
- 1*11*605 Verbindungsstück dazu (501.1.81.145.1) 2
- 1*11*611 Fensterführung Filz breit oben und hinten (506.1.81.037.1) 3
- 1*11*612 Fensterführung Filz schmal für Schiene vorne unten
(bis 59 auch oben) (506.1.81.868.1) 4
- 1*11*632 Führung unten auf Kurbelfenster, verzinkt 5
(501.1.81.136.2, 506.1.81.036.2)
- 1*11*641 Schachtklammer für Türverkleidung
Metall original 1
(501.1.87.169.1)
- 1*11*642 Schachtklammer für Türverkleidung
Kunststoff (Ersatz) 1



alle Modelle ab Ausführung B:

1*11*621	Ausstellfenstergriff rechts (501.4.81.019.1)	6
1*11*622	Ausstellfenstergriff links (501.4.81.020.1)	6
1*11*623	Achsteil dazu für Reparatur	7
1*11*624	Ausstellfensterscheibe (Ersatz), rechts	8
1*11*625	Ausstellfensterscheibe (Ersatz), links	8
1*11*626	Rahmen dazu ohne Achsteil (Ersatz), rechts	9
1*11*627	Rahmen ohne Achsteil (Ersatz), links	9
N 1*11*628	Hohlните als Achslager für Dreieckfenster (501.2.81.023.1)	10
N 1*11*613	Gummifensterführung für Schiene vo. oben (504.2.81.035.1)	11

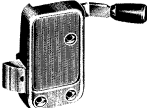
nur hinten angeschlagene Türen PKW bis 66, alle Combi:

1*11*652	außen links mit Schloß + Hecktüre Combi	
1*11*654	Türgriff außen rechts	
N,R 1*11*658	Feder dazu, einzeln	
N 1*11*656	Pufferblech auf der Türe (501.1.8127.2)	
1*11*660	Scharnierbolzen (501.1.7605)	
1*11*661	Türfangband Gummi verstärkt (501.1.81.170.1)	
1*11*662/L	Türöffner innen, links (fahrerseitig) (504.1.81.135.2)	
1*11*662/R	Türöffner innen, rechts (beifahrerseitig) (504.1.81.136.2)	
N 1*11*659	Zahnscheibe für Senkschraube dazu (900.3275)	
R 1*11*663	Knopf dazu (501.1.8155)	
1*11*662/C	Türschloß innen, hinten, Combi (504.1.81.064.2)	
1*11*664	Satz Türzuziehgriffe, Alu pro Fahrzeug (Lochabstand 109mm) (je 2 x 501.1.81.148.2 + 501.1.81.149.1 + 501.1.81.150.1)	
1*11*665	Fensterkurbel (501.1.81.123.2)	
N,R 1*11*666	Kurbelrosette dazu, grau (501.1.81.124.1)	

für vorne angeschlagene Türen ab 66:

1*11*631	Kurbelfensterscheibe (506.1.88.003.1)	12
1*11*671	Fensterführungsschiene unten, rechts ab 66 (506.1.81.074.2)	
1*11*672	Fensterführungsschiene unten, links ab 66 (506.1.81.075.2)	
1*11*673	Fensterkurbelapparat ab 66 (506.1.81.032.2)	
1*11*675	Türgriff außen mit Schloß ab 66 (506.1.81.860.0)	
1*11*674	Satz Unterleggummi für Türgriffe, beide Seiten (4-teilig)	
1*11*678	Schloßfalle rechts ab 66 (506.1.81.068.2)	
1*11*679	Schloßfalle links ab 66 (506.1.81.069.2)	

für vorne angeschlagene Türen ab 66:

1*11*701	Türverriegelungsknopf (506.1.81.092.1)	
1*11*702	Kunststoffring dazu (506.1.81.093.1)	
1*11*680	Rolle für Türfänger (506.1.81.026.1)	
1*11*681	Feder für Türfänger (506.1.81.027.1)	
N 1*11*690	Gummistopfen für Befestigungsloch dazu (506.1.81.029.1)	
+ 1*10*093	Scharniergehäuse (Befestigung für 4 Schrauben) (507.1.88.812.2)	
1*11*682	Türscharnierbolzen (506.1.76.009.1)	
1*11*683	Buchse dafür (506.1.76.814.1)	
1*11*684	Türöffner innen, Alu (506.1.81.083.1)	
1*11*711	Türöffnerbetätigung innen, re. (506.1.81.080.2)	
1*11*712	Türöffnerbetätigung innen, li. (506.1.81.081.2)	
1*11*686	Türzuziehgriff, Kunststoff (Lochabstand 105mm) (506.1.81.050.0)	
1*11*687	Fensterkurbel, Alu ab 66 (506.1.81.040.2)	
1*11*688	Klammer für Fensterkurbel ab 66 (506.1.81.046.1)	
1*11*691	Satz Türverkleidungen Kunststoff schwarz ab 66 (Ersatz)	
1*11*692	Satz Türverkleidungen Kunststoff ocker ab 66 (Ersatz)	
1*11*693	Satz Türverkleidungen Kunststoff rot ab 66 (Ersatz)	
N 1*11*694	Türablage, Sonderzubehör	
1*11*695	Gummianschlagpuffer für Türe ab 66 (506.1.88.026.1)	

Turdichtungen siehe 11.5.

11.8 Innenraum

N 1*5*021	Lenksäulendurchführung mit Metalleinlage, siehe auch Seite 26 (501.1.7116)	
1*11*811	Satz Armaturenbrettpolster Nachbau PKW ab 66 (auch als Ersatz für PKW bis 66 und Combi) (506.1.83.062.0 + 506.1.83.063.0)	
N 1*11*812	Mittelablage unter Armaturenbrett PKW ab 66	
1*9*652	Glaseinsatz für beleuchteten Rückblickspiegel, normal	
1*9*653	Glaseinsatz für beleuchteten Rückblickspiegel, verkleinernd	
1*11*820	Sonnenblenden gepolstert (2 Stück), grau (2 x 501.2.83.001.2)	
1*11*821	Sonnenblenden gepolstert (2 Stück), schwarz	
N 1*11*822	Halter für Sonnenblende, schwarz (Ersatz) (Vgl.: 501.1.8303)	
1*11*825	Aschenbecher, schwarz (501.1.83.130.2, 507.1.83.830.2)	

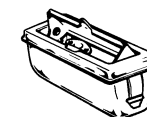

- N 1*11*840 Sitzbezugsatz komplett, 12-teilig mit Seitenverkleidungen Ausführung für Liegesitze, ocker/beige

Combiausführung und Sitzflächen für Ausführung ohne Lehnenverstellung auf Anfrage.

- 1*11*801 Sitzbandgummi breit (501.1.7951)
- 1*11*831 Satz Sitzbandgummi (11 Stück) pro Sitz

Diese lassen sich auch auf schmale Sitzbandgummis zurechtschneiden.

- 1*11*803 Haken zu Sitzbandgummi breit (501.1.7958)
- 1*11*804 detto, schmal (501.1.7957)
- 1*11*835 Sicherheitsgurt, statisch
- 1*11*836 Sicherheitsgurt, Automatik
- 1*11*845 Plastikstopfen für Bodenplatte (Ersatz)

- N 1*11*846 Gummistopfen für Bodenplatte (501.1.8872)

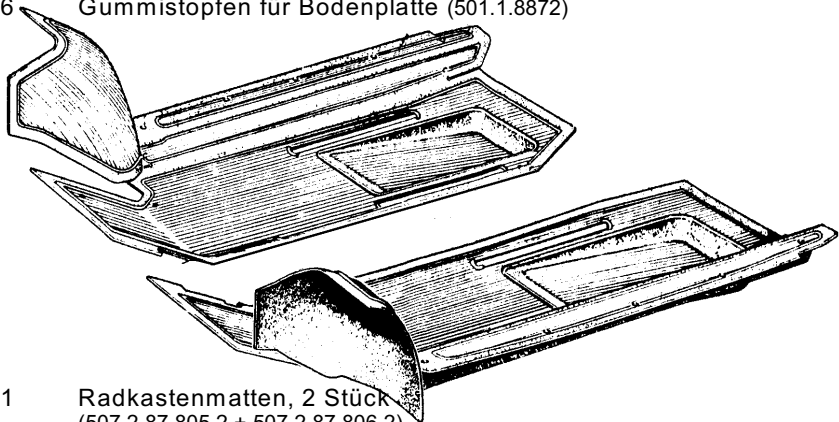
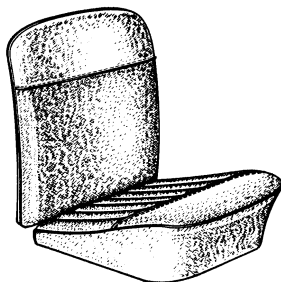

- 1*11*861 Radkastenmatten, 2 Stück (507.2.87.805.2 + 507.2.87.806.2)
- N 1*11*857 Bodenmatten 2 Stück für gerade Bodenplatte ohne Schwellerabdeckung, 57
- N 1*11*858 Bodenmatten 2 Stück (Ersatz) für gerade Bodenplatte mit Schwellerabdeckung, 58 (Vgl.: 501.1.87.112.1 + 501.1.87.113.1)
- N 1*11*869 detto, jedoch komplett mit Radkastengummis 1*11*861
- N 1*11*866 Bodenmatten 2 Stück für Bodenplatte, PKW bis 66 (501.1.87.118.1 + 501.1.87.119.1)
- N 1*11*868 detto, jedoch komplett mit Radkastengummis 1*11*861
- 1*11*862 Bodenmatten 2 Stück für Bodenplatte, PKW ab 66 (506.1.87.012.1 + 506.1.87.014.1)
- N 1*11*867 detto, jedoch komplett mit Radkastengummis 1*11*861
- 1*11*863 Satz Bodenmatten Combi komplett mit Radkastengummi

- N 2*11*860 Kunststofftrittbrettelleiste sw. ab 66, pro Stück (Vgl.: 506.1.83.015.1)
- 1*11*864 Gummistopfen zur Befestigung der Bodenmatten (501.1.87.117.1)
- N 2*11*870 Himmel, grau für PKW ab 66 (506.1.87.130.1)
- 1*11*871 Gepäckraumbelag Combi (504.1.87.801.2)
- 1*11*641 Schachtklammer für Verkleidungen Metall, orig. (501.1.87.169.1)
- 1*11*642 Schachtklammer Kunststoff (Ersatz)
- 1*11*883 Gummiband zur Lehnenhalterung für Combi (504.2.79.038.1)
- 1*11*321 Bügel dazu verchromt (501.1.74.562.1)

Heizung:

- 1*11*885 Heizungsschlauch im Kofferraum pro 10cm (501.1.66.014.8)
- Tank links: 50cm, Tank rechts: 70cm erforderlich.
- 1*11*841 Gummidichtung f. Heizungsklappe vo. selbstklebend (501.1.6129)
- 1*8*231 Knopf für Heizungsklappe (im Mitteltunnel) (Vgl. 501.1.6130.2)
- R 1*11*891 hintere Klappe für Heizung, gummiertes Blech, wird durch Heizungshebel betätigt (501.1.6393.2)



11.9 Motordeckel und Motorraum

- 1*11*900 Motorraumabdichtung unten PKW pro Fahrzeug (501.1.8838)
- 1*11*905 Motorraumabdichtung unten Combi pro Fahrzeug (700.1.61.260.8)

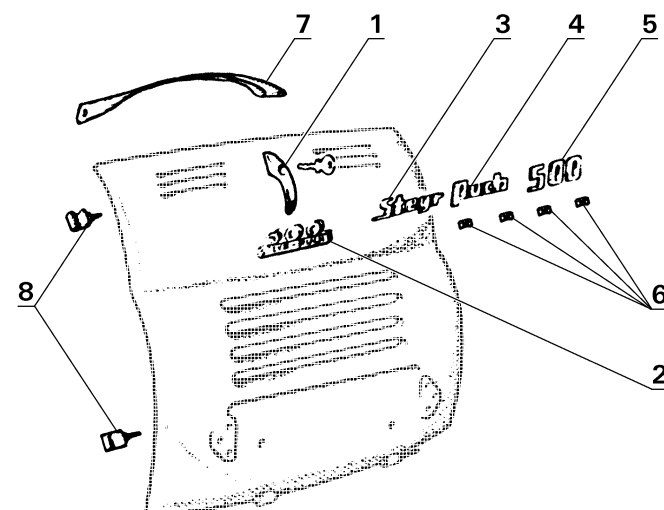

- 1*11*901 Motorhaubengriff mit Schloß, Alu, roh (Vgl.: 501.1.7633.2) 1

- 1*11*902 Schriftzug "500 Steyr-Puch" Alu, roh PKW bis 62 (501.1.83.18) 2
- 1*11*951 Schriftzug "Steyr" (502.1.83.720.1) 3
- 1*11*952 Schriftzug "Puch" (502.1.83.721.1) 4
- 1*11*953 Schriftzug "500" (501.1.83.160.1) 5
- 1*11*954 Schriftzug "650" (502.1.83.722.1)
- 1*11*955 Schriftzug "D" (501.1.83.161.1)
- 1*11*956 Schriftzug "T" (502.1.83.723.1)
- 1*11*957 Schriftzug "R" (503.1.83.205.1)
- 1*11*958 kompletter Schriftzug vierteilig
(Zusammenstellung bitte beim Bestellen angeben)
- 1*11*959 kompletter Schriftzug fünfteilig (Steyr Puch 650 TR)
- N 1*11*960 Haltefeder für Schriftzug (501.1.8319) 6
- 1*11*903 Randlippe zum Luftführungsblech PKW (Vgl.: 501.1.76.064.8)
- 1*11*921 Gurt, aus Leinen, hält Motordeckel bei PKW (501.1.8350.2) 7
- 1*11*931 Gummiauflage für Motordeckel PKW (501.1.8822) 8



12. SONDERZUBEHÖR

- BF*1 Schalensitz mit abnehmbarer Kopfstütze
- BF*2 Sitzschienen dazu zur Montage auf der Bodenplatte (ohne Klappgestell)
- 1*11*131 Chrombügelsatz komplett, PKW
(Einzelteile siehe 11.1)



Scheibengummi Luxus mit Chromleiste:

- 1*11*541 Windschutzscheibengummi Luxus
PKW ab 1966, Combi
- 1*11*542 Heckscheibengummi Luxus
alle PKW ab 1966

Die Gummis beinhalten keine Zierleiste!

- 1*11*543 Chromzierleiste für Scheibengummi
per Meter
- 1*11*451 Satz Regenrinnenzierleisten verchromt, alle PKW
- N 1*11*453 detto kariert pro Meter
- 1*12*001 Hard-Top Europa, Stahlblech fest verschraubt
kunstlederbezogen
- R 1*12*004 Anhängerkupplung Combi
- 1*12*101 Sportlenkrad Holz (ohne TÜV)
- 1*12*104 detto echt Leder (ohne TÜV)

- 1*12*106/S detto Kunststoff, silberne Speichen
- 1*12*106/SW detto Kunststoff, schwarze Speichen

Alle Lenkräder haben einen Durchmesser von 31cm und beinhalten die ab 1962 passende Nabe.

- N 1*12*201 Haubenspanner Abarth, groß
- N 1*12*202 detto klein
- N 1*12*401 Drehzahlmesser 52mm mit Chromring

Weitere Instrumente mit 52mm lieferbar!

- N+ 1*12*402 Drehzahlmesser 80mm mit Chromring
für Zweizylinder Viertakt Motor
mit weißem Zeiger

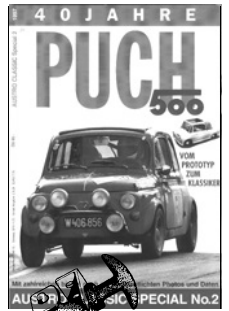

- N,R 1*12*403 Ölwanne für 600er Motor mit elektrischem Geber
- N,R 1*12*404 Ölwanne für 600er Motor mit elektrischem Geber

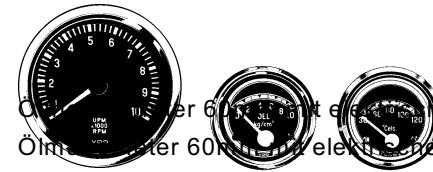

Alle Instrumente werden mit Geber ausgeliefert.
Passendes Ölfiltergehäuse siehe 1.3

- N 1*12*501 Abdeckplane maßgeschneidert, PKW
- N 1*12*502 Abdeckplane maßgeschneidert, Combi

- N+ 1*12*541 Sonnenblende über
Windschutzscheibe



- N+ 1*12*701 Satz Weißwandringe 12"

13. LITERATUR

- N,R AC*2 Austro Classic Sonderheft
"40 Jahre Puch 500", 84 Seiten

1*13*001

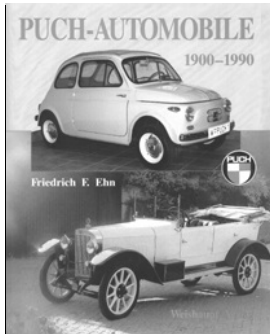

Puch-Automobile-Buch von Friedrich EHN
Dies ist das einzige am Markt befindliche Gesamtwerk über alle Steyr-Puch Automobile und sollte in keinem "Puch-Haushalt" fehlen.

N 1*13*006

100 Jahre Steyr Festschrift (Reproduktion)

13.1 Ersatzteilkataloge

1*13*101 Ersatzteilkatalog Steyr-Puch 500

1*13*111 Ersatzteilkatalog Steyr-Puch 700 Combi

Unser Tipp: Steyr-Puch-Ersatzteilkataloge sind hervorragende Hilfen bei jeder Restauration, Sie finden darin jeden Teil einzeln gezeichnet und die Zeichnungen sind eine unbezahlbare Hilfe beim Zusammenbau des Autos.

1*13*121 Ersatzteilliste Steyr-Puch 650 T, 62 und Anhang 66 Europa

(Dieser Katalog enthält fast keine Zeichnungen und ist daher sinnvoll mit 1*13*101 zu verwenden)

Hinweis: Anfragen über Restbestände werden am Besten über die Original-Ersatzteilnummer abgewickelt.

13.2 Betriebsanleitungen

1*13*200 Betriebsanleitung 500, Stand 1957

1*13*201 Betriebsanleitung 500 D, 500 DL, Stand 1960

1*13*211 Betriebsanleitung 500 D, 650 T, 650 TR, Europa, Stand 1967

1*13*221 Betriebsanleitung Combi, Stand 1967

für Sammler:

1*13*231 Betriebsanleitung Neckar-Puch, Kopie, Stand 1960

13.3 Reparaturanleitungen

1*13*301

Werkstatthandbuch für alle Steyr-Puch-Fahrzeuge (inkl. Haflinger) bis 1968. Detaillierte Information über alle Arbeiten, Änderungen und Spezialwerkzeuge, ein Muß für jeden, der Hand an sein Fahrzeug anlegt.

1*13*302

Repair Instructions, ähnlich wie 1*13*301 jedoch nur Haflinger in englisch

1*13*311

Leitfaden zum Kleinwagen und Haflingerlehrgang für Werkstätten, wie oben nur etwas kürzer, inklusive Saxomat

N 1*13*321

Reparaturanleitung für Vergaser Weber 28 IBMS

N 1*13*322

Reparaturanleitung für Vergaser Pallas-Zenith 32 NDIX. Achtung: der Inhalt ist zur Gänze im Werkstatthandbuch (1*13*301) enthalten.

13.4 Motortuning

1*13*411

Sonderteileliste 650 TR/TR II

1*13*412

Tuninganleitung 650 TR Rallyeeuropameister 1966, herausgegeben von der Steyr-Puch-Werksrennabteilung nach dem Erfolg 66. Achtung: der Inhalt ist zur Gänze im Puch-Automobile-Buch (1*13*001) enthalten.

Beide Tuningunterlagen sind sinnvollerweise zusammen mit Ersatzteilkatalogen einzusetzen.

13.5 Poster

1*13*601

Poster Steyr-Puch 500, färbig 1957 (68cm x 48cm)



14. MODELLAUTOS

N 1*14*101

Modellbausatz Steyr Puch 500 D (Metall) Maßstab 1:87, 9-teilig

N 1*14*111

Modellbausatz Steyr Puch Europa Maßstab 1:43, Kunststoff mit Metallanbauteilen, in erster Linie für Modellbauer.

15. FANARTIKEL

N 1*15*001

Anstecknadel emailiert, "Steyr-Puch"-Logo, ~25mm

N 1*15*011

Anstecknadel rot emailiert, Puch-Auto

N 1*15*101

Schlüsselanhänger emailiert, "Steyr-Puch"-Logo, ~40mm

N HA/65

Schlüsselanhänger emailiert, "Abarth"-Logo, ~40mm

N 1*15*201

T-Shirt 100 Jahre Steyr-Puch

Beim Bestellen bitte Größe angeben.

N 1*15*202

Nierentasche 100 Jahre Steyr-Puch



BESTELLSCHEIN

Name: Kundennummer:
(falls vorhanden)

Straße:

PLZ, Ort:

Telefon (für etwaige Rückfragen):

Fahrzeug (Marke, Type):

Baujahr:

Hiermit bestelle ich unter Anerkennung der Versandbestimmungen folgende
Ersatzteile für mein oben näher bezeichnetes Fahrzeug:

Artikelnummer	Artikelbezeichnung	Menge

Fortsetzung auf der Rückseite!

lagernde Teile sofort schicken, Rest später

alles auf einmal schicken

Datum:

.....
Unterschrift

AUTOQUARIAT

Oldtimer- und -teile Handelsges.m.b.H.
A-1180 Wien, Antonigasse 44-46

Telefon 01 - 409 51 91 Fax - 20

59

Artikelnummer	Artikelbezeichnung	Menge

AUTOQUARIAT

Oldtimer- und -teile Handelsges.m.b.H.
A-1180 Wien, Antonigasse 44-46

Telefon 01 - 409 51 91 Fax - 20

60

 **WERKSTATTINWEISE**

Sie suchen Werkstätten, die Ihnen unsere Teile einbauen, Erfahrungen mit Steyr-Puch-Fahrzeugen haben, und womöglich auch noch selbst welche besitzen?

Walter NIESSNER
1190 Wien, Sickenberggasse 14
Telefon: 01 3702217

Herr Niessner betreut seit über vierzig Jahren zahlreiche zufriedene Kunden, welche nur perfekte Arbeit an Ihrem Steyr-Puch akzeptieren.

KFZ-Werkstatt und Spenglerei
MANFRED PREISER
3911 Rapottenstein, Haus 16
Telefon: 02828 8214

Wenden Sie sich an Herrn Preiser sen. Neben anderen Oldtimern fährt er Haflinger und war früher Rennmechaniker für Puch-Autos. Selbstverständlich kann er auch jedes Puch-Getriebe einstellen oder reparieren.

HÖCHSMANN

1100 Wien, Herzgasse 70
Telefon: 0222 - 604 22 76
Fax: 0222 - 604 27 99

Ihr Oldtimerausstatter

Autopolsterstoffe - Autoteppiche - Himmeltuche
Gummiprofile - Beschläge - Autorestaurationsmaterial
Lederpflege - Leder- & Kunstlederfarben
Schwarze Batterien

Auch für Besitzer und Liebhaber von Puch Motorrädern haben wir eine Kontaktadresse:

Ing. HERMANN STÖCKL
Unterer Mühlweg 41
2100 Korneuburg
Telefon 02262 72513
Telefax 02262 72513 4

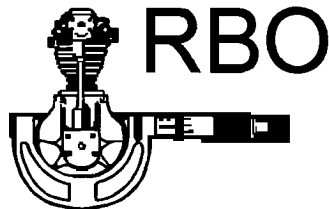

STICHWORTVERZEICHNIS

Achsschenkel	22	Kolbenringe	12	Schweller innen	43
Aschenbecher	52	Kondensator	32	Seiten Spiegel	48
Auspuff	19	Kontaktsatz	32	Seitenwand	40
Ausrücklager	20	Kotflügel	40	Sicherheitsgurt	53
Außenschweller	40	Kupplung	20, 55	Silikonsimmerring	11
Ausstellfenster	51	Kupplungsseil	31	Simmerring z. Hinterrad	25
Batteriekasten	42	Kurbelwellenlager	10	Simmerring z. Kupplung	21
Benzinfilter	19	Lenkgetriebe	26	Simmerring z. Riemensch.	11
Benzinpumpe	18	Lenkrad	26, 56	Simmerring z. Schwung	11
Benzinschlauch	19	Lenkzwischenhebel	27	Simmerring z. Vorderrad	28
Bestellschein	59	Lichtschalter	34	Sitz	53, 55
Betriebsanleitung	57	Literatur	57	Sitzbandgummi	53
Blattfeder	22	Luftfilter	18	Sitzbezug	53
Blechteile	39	Manschette z. Halbachse	21	Sonnenblende	52, 56
Bleifrei	14	Manschette z. Schalthebel	31	Sportlenkrad	56
Blinkerschalter	34	Merchandising	58	Spritzdüse	37
Blinkleuchte	35	Modellauto	58	Spritzwand	42
Blinkrelais	33	Modellbausatz	58	Spurstangen	26
Bodenmatte	53	Motor	10	Stabilisator	20
Bodenplatte	43	Motordeckel	54	Startrelais	32
Bremsbacke	29	Motordichtsatz	11	Startschloß	34
Bremsen	29	Motordichtsatz TR	15	Stoßdämpfer	25
Bremsfeder	29	Motorraum	54	Stoßstange	44
Bremslichtschalter	34	Nummerntafelbeleuchtung	37	Streuscheibe	35
Bremsschlauch	30	Öldruckschalter	34	Stufenblech	42
Bücher	57	Ölfilter	16	Tachowelle	21
Chokerseil	31	Ölpumpe	16	Teilelisten	57
Chrombügel	44	Pedalgummi	31	Tourenzähler	56
Dach	46	Poster	58	Tuning	15, 58
Drehzahlmesser	56	Querlenker	23	Türdichtung	49
Dreiecksfenster	51	Radaufhängung	24, 28, 42	Türe	40, 50
Dreieckslenker	23	Radbremszylinder	29	Türgriff	51
Emblem	55	Radkappe	28	Türgummi	49
Ersatzteilkatalog	57	Radlager hinten	25	Türöffner	51, 52
Faltdach	46	Radlager vorne	28	Unterbrecherkontakt	32
Fanartikel	58	Radlauf außen	41	Ventildeckeldichtung	10
Fangband	51	Radlauf innen	42	Ventile	13
Fensterkurbel	51, 52	Radmutter	28	Verdeck	46
Fertan	6	Reflektor	35	Vergaser	17
Frontblech	40	Regler	32	Vergaserbetätigung	31
Gasseil	31	Reparaturanleitung	58	Versandbestimmungen	62
Glas	49	Reparaturblech	41	Verteiler	32
Gummimatte	53	Riemenscheibe	17	Verteilerkappe	32
Halbachslagerung	24	Rostumwandler	6	Verteilerläufer	32
Halbachsmanschette	21	Rotor	32	Vorderrad	28
Handbremsseil	31	Rückblicks Spiegel außen	48	Vorderradlager	28
Hard-Top	46, 55	Rückblicks Spiegel innen	52	Warmluft	54
Hauptbremszylinder	29	Rückleuchte	36	Werkstatthandbuch	58
Hauptlager	10	Schalensitz	55	Werkstatthinweis	61
Heizung	54	Schalldämpfer	19	Zierkappe	28
Hinterradlager	25	Schalthebelbalg	31	Zierleisten	48
Horn	33	Scheibe	49	Zünderteiler	32
Hupe	33	Scheibengummi	48	Zündkabel	33
Innenkotflügel	42	Scheibenwischer	38	Zündkerze	33
Innenschweller	43	Scheinwerferglas	35	Zündspule	33
Innentapezierung	53	Scheinwerferreflektor	35	Zusatzinstrumente	56
Keilriemen	17	Scheinwerferzierring	35	Zwischenlenkhebel	27
Kennzeichenleuchten	37	Schlüsselanhänger	58	Zylinder	12
Kofferraum	45	Schloß	55		
Kofferraumdeckel	40	Schweller außen	40		
Kolben	12				

Herausgeber und für den Inhalt verantwortlich:

ANTONQUARIAT

Oldtimer- und -teile Handelsges.m.b.H.
A-1180 Wien, Antonigasse 44-46